

8

ENVIRONNEMENT ET AMÉNAGEMENT DU TERRITOIRE

PROTECTION ET EXPLOITATION DE TERRITOIRES FAUNIQUES

*GUIDE D'ORGANISATION
PÉDAGOGIQUE ET MATÉRIELLE
5179*

Gouvernement du Québec
Ministère de l'Éducation, 1998 – 98-0392

ISBN : 2-550-33851-0

Dépôt légal – Bibliothèque nationale du Québec, 1998

ENVIRONNEMENT ET AMÉNAGEMENT DU TERRITOIRE

PROTECTION ET EXPLOITATION DE TERRITOIRES FAUNIQVES

*GUIDE D'ORGANISATION
PÉDAGOGIQUE ET MATÉRIELLE
5179*

Équipe de production

Responsable de secteur

Jean-Pierre Fons

Recherche et rédaction

Michel Deschamps

Collaboration

*France Barrette
Guy Mayer*

Traitement de textes

Caroline Adam

Révision linguistique

Services linguistiques du Ministère

Avant-propos

Le ministère de l'Éducation (MEQ) publie le *Guide d'organisation pédagogique et matérielle* à l'intention des responsables de la formation professionnelle au sein des commissions scolaires et des autres organismes intéressés. Il propose une méthode de mise en oeuvre sur les plans pédagogique et matériel des nouveaux programmes de formation professionnelle.

Le *Guide d'organisation pédagogique et matérielle* doit être considéré comme un ouvrage de référence au même titre que le *Guide pédagogique* qui accompagne le programme.

Avant de mettre en oeuvre un programme, il faut dresser la liste des besoins à satisfaire. Ces besoins sont définis pour les cinq sujets suivants : mobilier, appareillage et outillage, ressources matérielles, aménagement des lieux, ressources humaines, modes d'organisation.

Pour chacun de ces sujets, il est essentiel de recueillir un certain nombre de renseignements provenant soit des services de la commission scolaire ou des directions du ministère de l'Éducation, soit d'autres instances publiques ou privées telles que la Commission de la santé et de la sécurité du travail (CSST) ou encore des différents fournisseurs de matériel et d'équipement. C'est cette collecte de renseignements que permet de faire le *Guide d'organisation pédagogique et matérielle*.

La liste des documents ci-dessous situe le *Guide d'organisation pédagogique et matérielle* parmi l'ensemble des documents liés aux programmes.

Documents liés à l'élaboration de programmes d'études

A) Recherche et planification

- *Orientations pour le développement du secteur*
- *Répertoire des profils de formation professionnelle*
- *Planification quinquennale*
- *Étude préliminaire*

B) Production de programmes

- *Rapport d'analyse de situation de travail*
- *Précision des orientations et des objets de formation*
- *Programme d'études*

C) Soutien des programmes

- *Guide d'organisation pédagogique et matérielle*
- *Guide pédagogique*
- *Guide d'évaluation*

Table des matières

Introduction	1
1 Modes d'organisation	3
1.1 Préambule	3
1.2 Présentation	3
1.3 Démarche suggérée pour déterminer les modes d'organisation	3
1.3.1 Promotion du programme	3
1.3.2 Présentation du logigramme	4
1.4 Considérations relatives à certains modes et contexte de fonctionnement	4
1.5 Choix des modes d'organisation	5
2 Ressources humaines	9
2.1 Présentation	9
2.2 Démarche suggérée pour s'assurer des ressources humaines compétentes	9
2.2.1 Qualification professionnelle	9
2.2.2 Perfectionnement du personnel enseignant	11
3 Mobilier, appareillage, outillage	13
3.1 Présentation	13
3.2 Définitions	13
3.2.1 Mobilier (catégorie 1)	13
3.2.2 Appareillage, outillage (catégorie 2)	13
3.3 Démarche suggérée pour établir la liste des besoins	14
3.3.1 Regroupements possibles	15
3.3.2 Liste des besoins	15
3.3.3 Sommaire du coût total du mobilier, de l'appareillage et de l'outillage	51
4 Ressources matérielles	55
4.1 Présentation	55
4.2 Définitions	55
4.2.1 Matériel didactique, exclusions et exclusions additionnelles	56
4.3 Démarche suggérée pour établir la liste des ressources matérielles	57
4.3.1 Regroupements possibles	58
4.3.2 Liste des besoins	58
4.3.3 Sommaire du coût total des ressources matérielles	85

5 Aménagement physique	89
5.1 Présentation	89
5.2 Démarche suggérée pour établir les aménagements physiques nécessaires	89
5.2.1 Établissement de la liste des besoins	89
5.2.2 Inventaire des aménagements existants	90
5.2.3 Liste de l'ensemble des locaux et de leurs principales caractéristiques	91
5.2.4 Proposition sur les besoins en matière d'aménagement des lieux	92
Bibliographie	97
Ouvrages de référence et revues	101
Annexes	
Annexe I Synthèse du programme d'études	105
Annexe II Logigramme du programme	107

Introduction

Le présent *guide* a été produit à l'intention des organismes scolaires autorisés à mettre en oeuvre le programme *Protection et exploitation de territoires fauniques*.

Parmi les utilisatrices et les utilisateurs éventuels du *Guide d'organisation pédagogique et matérielle*, on trouve notamment les enseignantes et les enseignants, les chefs de groupe, les conseillères et les conseillers pédagogiques, les directrices adjointes et les directeurs adjoints, les coordonnatrices et les coordonnateurs et les autres gestionnaires de commissions scolaires.

Les données qui s'y trouvent ont été regroupées en cinq chapitres, décrivant respectivement :

- le mobilier, l'appareillage et l'outillage (MAO);
- les ressources matérielles (RM) :
 - les matières premières et les services de soutien;
 - le matériel didactique;
- l'aménagement des lieux de formation;
- les ressources humaines (RH);
- les modes d'organisation à prévoir pour la mise en oeuvre du programme.

Les listes des besoins présentées dans le présent guide sont transmises à une banque de données. En raison des contraintes d'espace, on notera, dans les descriptions et commentaires, l'utilisation d'abréviations et l'absence d'articles.

1 Modes d'organisation

1.1 PRÉAMBULE

Cette partie du guide vise à faciliter l'organisation d'un certain nombre d'opérations préalables à la formation, notamment la promotion du programme, l'organisation sur le plan pédagogique et l'organisation des stages en milieu de travail.

1.2 PRÉSENTATION

Cette partie du guide propose des approches pour faciliter la mise en marche de certaines opérations précédant la formation, comme la promotion du programme et l'agencement des cours de formation.

1.3 DÉMARCHE SUGGÉRÉE POUR DÉTERMINER LES MODES D'ORGANISATION

1.3.1 Promotion du programme

La promotion du nouveau programme est un mandat qui appartient aux commissions scolaires offrant la formation. On suggère au personnel des services d'orientation et des services d'accueil et d'aide, ainsi qu'au personnel responsable des séances d'information scolaire et professionnelle, d'utiliser le document intitulé *Rapport d'analyse de situation de travail* pour faire connaître le contenu du programme *Protection et exploitation des territoires fauniques* et le métier qui lui est rattaché.

Cette promotion peut se faire auprès des élèves potentiels et d'éventuels employeurs tels que les zones d'exploitation contrôlées (ZEC), le ministère de l'Environnement et de la Faune (MEF), les pourvoyeurs ou tout autre organisme voué à l'exploitation ou à la protection de la faune (ex. : SEPAQ).

La promotion auprès de ces créneaux peut prendre plusieurs formes : portes ouvertes, stands à l'occasion de foires ou de salons thématiques, etc.

En plus de faire connaître le programme, elle permet de faciliter l'organisation des stages en milieu de travail. Elle constitue également un moyen efficace pour faciliter l'engagement des élèves, une fois leur apprentissage terminé.

1.3.2 Présentation du logigramme

Le logigramme présente, sous une forme graphique, une proposition d'agencement des modules en considérant les principes et les exigences pédagogiques, dont certaines contraintes organisationnelles comme les périodes durant lesquelles les entreprises se montrent disponibles pour recevoir des stagiaires. Les périodes d'ouverture des saisons de pêche et de chasse, de même que les quatre saisons et les types de travaux qui y sont rattachés sont des contraintes importantes.

Le logigramme de la séquence d'enseignement se trouve à l'annexe II.

1.4 CONSIDÉRATIONS RELATIVES À CERTAINS MODES ET CONTEXTE DE FONCTIONNEMENT

Le programme *Protection et exploitation de territoires fauniques* est conçu suivant un cadre d'élaboration des programmes qui exige la participation des milieux du travail et de l'éducation.

Il s'adresse aux jeunes et aux adultes. Sa durée totale est de 1 320 heures réparties en 24 modules dont la durée varie de 15 à 120 heures. Cinq cent vingt-cinq heures sont consacrées à l'acquisition de compétences liées directement à la maîtrise des tâches du métier et 795 heures à l'acquisition de compétences plus larges.

La matrice des objets de formation et le contenu détaillé des modules se trouvent dans le document *Programme d'études*.

- a) Les critères d'admissibilité sont ceux de tout programme menant au diplôme d'études professionnelle (DEP)

Outre ces exigences minimales requises, nous proposons aux commissions scolaires qui offriront ce programme de sélectionner les candidates et les candidats et en ayant comme critères de sélection souhaitables :

- des habiletés psychomotrices :
 - maniement d'outils, d'appareils et d'instruments spécialisés;
 - coordination (oeil, main, pied);
- des habiletés perceptuelles :
 - habiletés visuelles;
- des attitudes :
 - souci de la qualité et de la précision;
 - esprit d'équipe;
 - esprit pratique et méthodique;

- débrouillardise;
- capacité à travailler seule ou seul en forêt;
- entregent et patience.

Nous suggérons que les candidates et candidats soient admissibles à l'obtention du certificat de chasseur, du certificat de piéteur et, si possible, à l'autorisation de l'acquisition d'armes à feu (AAAF).

- b) Conformément aux témoignages exprimés au moment de l'analyse de situation de travail, l'exercice du métier requiert des habiletés et des aptitudes appropriées aux tâches à exécuter ainsi qu'aux relations à entretenir avec les usagères et usagers et avec les membres de l'équipe de travail. Les principales exigences relevées sont les suivantes :
- être capable d'apprendre et d'appliquer des principes de loi;
 - être capable d'appliquer des principes de mathématiques commerciales;
 - être capable de lire, d'écrire, de comprendre et de parler correctement le français;
 - être capable de s'exprimer dans un langage clair, précis et approprié à la clientèle;
 - aimer avoir des relations professionnelles avec les gens;
 - avoir des habiletés de communicatrice ou communicateur;
 - être capable de s'adapter devant une situation imprévue;
 - posséder une bonne santé physique et mentale ainsi qu'une résistance au stress.

1.5 CHOIX DES MODES D'ORGANISATION

Afin de choisir les modes d'organisation appropriés, nous retrouvons à la page suivante la liste des modules du programme, qui comprend les renseignements suivants :

- le code de sanction du module;
- le numéro de chaque module et son titre;
- la durée du module et le nombre d'unités qui seront portées au dossier de l'élève.

La mise en pratique en milieu de travail des compétences acquises en classe est partie intégrante de la formation. Le milieu scolaire peut difficilement reproduire exactement le contexte de travail et l'ensemble des situations auxquelles l'élève devra s'adapter. Le logigramme de l'annexe II montre les périodes consacrées aux stages en entreprise.

Au moment d'organiser un stage, il y a lieu :

- de s'inspirer du programme et du guide pédagogique pour définir la nature des activités du stage;
- de déterminer les contraintes auxquelles les employeurs doivent faire face (périodes de l'année, quarts de travail, travail de fin de semaine);
- de préparer un contrat type ou une entente type liant l'entreprise et l'école ou le centre de formation;
- de fournir les garanties d'assurance responsabilité exigibles;

- de dégager les ressources budgétaires permettant de rembourser :
 - les cotisations à la CSST;
 - les frais de déplacement et de repas du personnel d'encadrement du stage;
- de planifier les attributions du personnel d'encadrement du stage.

Liste des modules

Nombre de modules	24	<u>Protection et exploitation de territoires fauniques</u>			
Durée en heures :	1320				
Valeur en unités :	88	Code du programme :	517999	DEP	
Code de sanction	Numéro du module	Titre du module	Nombre de sous-groupes	Durée	Unités *
237011	01	Situation au regard du métier et de la démarche de formation		15	1
237021	02	Application des règles de santé et de sécurité au travail		15	1
237034	03	Utilisation du matériel, de l'outillage et de l'équipement		60	4
237043	04	Assistance aux personnes en difficulté		45	3
237053	05	Utilisation du gaz propane		45	3
237064	06	Préparation des équipements, des bâtiments et des infrastructures		60	4
237073	07	Application de notions de biologie animale		45	3
237088	08	Identification des espèces fauniques		120	8
237095	09	Interprétation des lois et règlements relatifs à la conservation de la faune		75	5
237105	10	Utilisation d'armes de chasse		75	5
237112	11	Communication en milieu de travail		30	2
237123	12	Gestion d'un poste d'accueil		45	3
237132	13	Survie en forêt		30	2
237144	14	Orientation en forêt		60	4
237152	15	Déplacement non motorisé en forêt		30	2
237165	16	Patrouille du territoire		75	5
237174	17	Enquête		60	4
237183	18	Notions d'écologie forestière		45	3
237194	19	Assistance aux spécialistes en aménagement faunique		60	4
237202	20	Pathologie animale		30	2
237215	21	Techniques de pêche, de chasse et de piégeage		75	5
237226	22	Accompagnement des usagers		90	6
237231	23	Recherche d'emploi		15	1
237248	24	Intégration au milieu de travail		120	8

* Quinze heures valent une unité.

Ce programme conduit au diplôme d'études professionnelles en «Protection et exploitation de territoires fauniques»

2 Ressources humaines

2.1 PRÉSENTATION

La réussite de l'implantation d'un programme repose en grande partie sur la compétence et l'expérience professionnelle du personnel enseignant et sur la capacité de l'établissement à fournir un soutien technique et pédagogique approprié.

Dans cette partie du guide, on présente les données à considérer lors du choix du personnel ou de l'attribution des tâches aux effectifs déjà en place.

2.2 DÉMARCHE SUGGÉRÉE POUR S'ASSURER DES RESSOURCES HUMAINES COMPÉTENTES

2.2.1 Qualification professionnelle

Pour former une bonne équipe de personnel enseignant, on recommande que celui-ci ait une expérience pertinente de trois années dans le domaine de la protection et de l'exploitation de territoires fauniques. Également, une compétence pédagogique optimale pour l'ensemble des modules du programme est à considérer. De plus, on devrait tenir compte de l'équation entre les caractéristiques des modules du programme et les variantes de l'expérience acquise dans la profession.

Selon les particularités du programme *Protection et exploitation de territoires fauniques*, nous recommandons l'embauche de personnel ayant une formation technique particulière de même qu'une expérience de travail correspondant aux normes en vigueur pour les parties du module *Utilisation du gaz propane* qui sont régies par ces mêmes normes.

Il serait également avantageux que le personnel spécialisé puisse être autorisé à émettre des certificats de qualification reconnus (certificat de chasseur, premiers soins, utilisation de propane, etc.).

En outre, les habiletés et aptitudes personnelles suivantes sont souhaitables :

- capacité de s'exprimer et de communiquer;
- polyvalence;
- sens de l'organisation et de la planification;
- capacité de diriger une équipe de travail;
- capacité de superviser des activités;
- disponibilité;
- capacité de se perfectionner;
- esprit d'équipe;
- habileté manuelle;
- goût du travail extérieur.

De plus, l'affectation prioritaire du personnel enseignant dans son champ de compétence constitue un élément additionnel d'assurance de qualité de l'enseignement.

Outre le personnel enseignant, on pourrait faire appel à d'autres ressources pour intervenir dans certains modules. Le tableau suivant donne les indications pertinentes.

Module	Titre	Durée (heures)	Ressource
1	Métier et formation	15	conférencier
4	Assistance aux personnes	45	technicien spécialisé
5	Utilisation du gaz propane	45	technicien spécialisé
10	Utilisation d'armes de chasse	75	spécialiste
19	Assistance aux spécialistes en aménagement faunique	60	conférencier
21	Techniques de pêche, de chasse et de piégeage	75	spécialiste

En vertu du régime pédagogique et de la convention collective, et afin de favoriser l'atteinte des objectifs du programme, il est suggéré d'utiliser au maximum les ressources complémentaires (fractions de postes d'enseignement) consenties par le Ministère pour l'évaluation des apprentissages et l'organisation des stages en entreprise.

À cette fin, il y a lieu de dresser la liste suivante des attributions caractéristiques du personnel affecté à l'enseignement :

- l'évaluation des apprentissages;
- l'organisation, le suivi et l'évaluation des stages;
- la rédaction de documents pertinents;
- l'encadrement et la récupération pour les élèves en difficulté ou ayant des échecs;
- le perfectionnement du personnel enseignant prévu au calendrier scolaire;
- l'assistance au placement des sortantes et sortants, la relance auprès des diplômées et diplômés et de leurs employeurs;
- les rencontres de coordination au sein du département;
- les rencontres de coordination au sein de l'école, du centre de formation ou de la commission scolaire;
- la gestion de l'équipement, des outils, des matières premières et du matériel didactique;
- l'information scolaire et la promotion de la profession;
- la préparation des exercices pratiques en forêt;
- la préparation des visites sur le terrain et en industrie;
- la préparation des feuilles de réponses pour les exercices préparés.

2.2.2 Perfectionnement du personnel enseignant

Une formation pédagogique en enseignement professionnel est nécessaire. Cependant, en aucun cas il ne faudrait accorder la priorité à des compétences pédagogiques au détriment des acquis expérimentiels, lesquels doivent primer au moment de la sélection du personnel enseignant. Toutefois, on exigera que les nouveaux membres de ce personnel se qualifient par des cours en psychopédagogie.

Les projets de perfectionnement du personnel doivent être compatibles avec les activités d'enseignement prévues au programme et les stratégies suggérées dans les guides pédagogiques d'évaluation.

Le tableau suivant présente des suggestions de perfectionnement pour le personnel enseignant.

Cours de perfectionnement		
Thèmes	Nombre de sessions	Personnes par session
Accueil à la clientèle	1	2
Gestion de poste d'accueil	2	2
Mécanique simple de vélo	1	2
Normes de construction du bâtiment	1	2
Technique de canotage	2	2
Normes de construction de ponceaux en forêt	1	2
Logiciel de comptabilité simple	1	2
G.P.S.	1	4
Utilisation du propane	à déterminer	2

3 Mobilier, appareillage, outillage

3.1 PRÉSENTATION

Les commissions scolaires autorisées à mettre en œuvre le programme *Protection et exploitation de territoires fauniques* ont la responsabilité de fournir à leurs centres de formation et à leurs écoles le matériel nécessaire à l'atteinte des objectifs visés.

À cette fin, le Ministère met à leur disposition une liste du mobilier, de l'appareillage et de l'outillage (MAO) relatifs à la mise en œuvre du programme.

Par MAO, nous entendons les biens dont la durée d'utilisation est égale ou supérieure à cinq ans. À titre indicatif, les catégories de biens suivantes peuvent servir à l'organisation de l'enseignement du programme.

3.2 DÉFINITIONS

3.2.1 Mobilier (catégorie 1)

Le mobilier est constitué des ameublements non fixes et non intégrés aux immeubles (chaises et pupitres, bureaux, tables de travail, fauteuils, etc.).

3.2.2 Appareillage, outillage (catégorie 2) :

- *Appareils, machines et équipement lourd*

Ensemble de mécanismes ou de pièces servant à exécuter un travail, à observer un phénomène, à prendre des mesures ou à transformer l'énergie en produit donné.
Exemples : une motoneige, un moteur hors-bord, une scie à chaîne.

- *Outils et instruments*

Objets fabriqués servant à agir sur la matière, à exécuter un travail, à faire une opération ou à prendre des mesures, et qui peuvent être mus manuellement ou mécaniquement.
Exemples : un tournevis, une clé à molette, un clinomètre, etc.

- *Accessoires et équipement léger*

Tout objet qui complète un appareil, un équipement, une machine ou un engin.

Exemples : un cric et une manivelle, une règle à conicité accessoire à un tour, une rallonge électrique, un cric à pare-choc, etc.

- *Accessoires et équipement de sécurité*
- *Appareils, équipement et matériel audiovisuel et informatique*

Cette catégorie comprend notamment les projecteurs, les micro-ordinateurs, les films, les diaporamas, les logiciels et didacticiels (réquisition initiale, mise à jour ou versions améliorées), les cassettes vidéo, les transparents, les vidéodisques, etc.

3.3 DÉMARCHE SUGGÉRÉE POUR ÉTABLIR LA LISTE DES BESOINS

Pour dresser la liste des besoins en MAO, la démarche suivante a été adoptée :

- détermination des besoins en prenant connaissance du contenu des modules du programme et des activités d'apprentissage suggérées dans le guide pédagogique;
- rassemblement de la documentation pertinente à la collecte des renseignements nécessaires, notamment les guides d'organisation antérieurs, les catalogues et les listes de prix des différents fabricants et fournisseurs.

Les renseignements nécessaires retenus pour compléter la liste du MAO sont les suivants :

- la description de l'article (commentaires, s'il y a lieu) :
 - capacité;
 - résistance;
 - besoins énergétiques;
 - degré d'automatisation;
 - renseignements sur les accessoires;
 - dimensions, etc.;
 - possibilités autres que l'achat :
 - location;
 - emprunt;
 - échange;
 - partage;
 - matériel usagé, etc.;
- le type de local;
- l'utilisation de l'équipement :
 - estimation du temps d'utilisation par un groupe d'élèves;
 - indication du ou des numéros de module du programme visé;
- la quantité (pour un groupe de douze élèves ou pour tout autre groupe conformément aux dispositions de la convention collective en vigueur);

- le coût unitaire et le coût total;
- la durée d'utilisation (cinq ans et plus);
- l'espace nécessaire en mètres carrés.

Quelques considérations supplémentaires ont entouré le choix du matériel, soit :

- le niveau de compétence visé par le programme;
- la disponibilité du service après-vente pour l'entretien et la facilité de renouvellement des pièces (fabrication québécoise, canadienne ou nord-américaine);
- le coût d'installation et d'utilisation ainsi que le prix des accessoires, compte tenu des instructions des fabricants et des diverses normes réglementaires en matière de santé et de sécurité au travail.

3.3.1 Regroupements possibles

Un article peut être décrit avec ses accessoires inclus. Dans ce cas, des précisions sont apportées à la suite de la description de l'article. Aussi pourraient faire l'objet d'un regroupement les articles dont le prix total est inférieur à 2 000 \$ pourvu que ce regroupement soit pertinent; par exemple, un coffre d'outils et les outils qu'il contient (environ 700 \$) ou un projecteur à diapositives et une commande auxiliaire (environ 400 \$).

3.3.2 Liste des besoins

Le tableau suivant présente la liste des besoins en ce qui concerne le mobilier, l'appareillage et l'outillage.

Dans la colonne « Catégorie n° », l'astérisque (*) accompagne les articles dont l'acquisition est rendue nécessaire par la mise en oeuvre du présent programme révisé, et est subventionnée selon les modalités budgétaires prévues à la Direction générale de la formation professionnelle et technique pour la modernisation de l'équipement (mesure 50580).

Dans la colonne « Description et commentaires », après le nom de l'article, le double astérisque (**) accompagne les articles communs à un autre programme d'études. Par exemple, la débroussailleuse forestière peut être utilisée également pour le programme *Récolte de matière ligneuse*.

Dans la colonne « Description et commentaires », l'article nécessaire est indiqué en caractères gras et ses caractéristiques sont indiquées en caractères maigres. S'il y a lieu, de brefs commentaires paraissent en caractères italiques.

Exemple : **Débroussailleuse forestière**

groupe professionnel, environ 50 cc, environ 9 kg, avec harnais

Dans la colonne « Type de local », les abréviations utilisées signifient ce qui suit :

Cl	classe
Bu	bureau
Ma	magasin
At	atelier
Fe	forêt école
Te	terrain
La	laboratoire
Li	laboratoire d'informatique

La colonne « Durée de vie » permet aux gestionnaires des commissions scolaires d'évaluer les budgets annuels approximatifs à prévoir pour le maintien et le remplacement de l'équipement nécessaire à la mise en oeuvre du programme.

Les coûts indiqués dans ce tableau ont été recueillis et évalués en mars 1998.

Liste du mobilier, de l'appareillage et de l'outillage (catégories 1.0 et 2.0)

Protection et exploitation de territoires fauniques

517999

DEP

Durée en heures : 1320

04-nov-98

Cat. no	Description et commentaires	Type de local	Utilisation		Quantité	Coût (\$)		Durée de vie (ans)	Annualité (\$)
			heures	modules		unitaire (hors-taxes)	total		
1	<u>Mobilier</u>								
	Armoire de rangement 24 po x 48 po x 78 po 52 pi ³ , en métal solide, 5 tablettes ajustables, portes renforcées, serrure	Bu		tous	4	230,00	920,00	25	36,80
	Armoire en métal pour remiser les armes à feu, 10 places	Ma	10,17,21,22		2	500,00	1 000,00	25	40,00
	Chaise pour professeur	Cl		tous	1	73,00	73,00	25	2,92
	Chaise piètement en métal, siège et dossier en contreplaqué, empilable	Cl		tous	13	37,00	481,00	20	24,05
	Classeur à cartes 36 po x 48 po, en acier, 5 tiroirs horizontaux	Cl	6,14,15,16,17,18,19,21		1	550,00	550,00	25	22,00
	Établi d'atelier** 34 po x 72 po x 30 po, en métal, une tablette de 12 po, bordure d'acier de 3 ½ po	At		3,5,6,10	2	264,00	528,00	25	21,12
	Étagère de rangement** 18 po x 36 po x 72 po, 6 tablettes	At		tous	3	71,00	213,00	25	8,52
	Filière 0,91 m x 0,45 m x 1,40 m, 4 tiroirs avec serrure	Bu		tous	2	235,00	470,00	25	18,80

Cat. no	Description et commentaires	Type de local	Utilisation		Quantité	Coût (\$)		Durée de vie (ans)	Annualité (\$)
			heures	modules		unitaire (hors-taxes)	total		
	Table de travail 0,76 m x 1,2 m, piètement en métal, pour élève	Cl		tous	13	145,00	1 885,00	20	94,25
	Table de travail 1,52 m x 0,90 m x 0,73 m, 1 tiroir utilitaire, 1 tiroir-classeur avec serrure, pour le personnel enseignant	Fe		tous	2	400,00	800,00	25	32,00
	Table mobile pour téléviseur** réglable, prise électrique pour téléviseur/vidéo	Cl		tous	1	450,00	450,00	25	18,00
	Table pour micro-ordinateur**	Lo		tous	4	150,00	600,00	25	24,00
	Table sur roues 2 tablettes réglables pour rétroprojecteur	Cl		tous	1	379,00	379,00	25	15,16
2	<u>Appareillages et outillages</u>								
	Accessoires de photographie filtres neutres, polarisants	Te	16,19,21,22		6	15,00	90,00	5	18,00
	Affiche Espèces de pêche récréative du Canada laminé, Pêches et Océans Canada	Cl	7,8,9,12,19		1	30,00	30,00	25	1,20
	Affiche Êtes-vous un adepte de la pêche? laminé, Parc Marin du Saguenay	Cl	7,8,9		1	45,00	45,00	25	1,80
	Affiche L'univers de la truite laminé, Fédération du saumon atlantique	Cl	7,8,9		1	20,00	20,00	25	0,80
	Affiche L'univers du saumon laminé, Fédération du saumon atlantique	Cl	7,8,9		1	20,00	20,00	25	0,80
	Affiche Les oiseaux aux mangeoires laminé, éd. Broquet	Cl	7,8,19		1	29,95	29,95	25	1,20

Cat. no	Description et commentaires	Type de local	Utilisation		Quantité	Coût (\$)		Durée de vie (ans)	Annualité (\$)
			heures	modules		unitaire (hors-taxes)	total		
	Affiche Les oiseaux du milieu aquatique laminé; éd. Broquet	Cl	7,8,19		1	29,95	29,95	25	1,20
	Ancre de bateau	Te	16,19,21,22		6	11,00	66,00	25	2,64
	Ancres pour appelants douzaine	Te	21,22		2	17,00	34,00	25	1,36
	Appareil à mesurer oxygène dissous	Te	19,21		1	765,00	765,00	15	51,00
	Appareil de nettoyage de douille vibrant	At	10		1	200,00	200,00	20	10,00
	Appareil photographique avec étui	Te	16,19,21,22		2	400,00	800,00	15	53,33
*	Appareil pour fabriquer des joints évasés «flairing tool» ¼ po à ¼ po	At	5		1	135,00	135,00	0	0,00
	Appareil pour mesurer acidité eau	Te	19,21		1	465,00	465,00	20	23,25
	Appeaux à chevreuil bêlant	Te	8,16,17,21,22		3	13,00	39,00	15	2,60
	Appeaux à chevreuil grogneur	Te	8,16,17,21,22		3	18,00	54,00	15	3,60
	Appeaux à orignal flexible	Te	8,16,17,21,22		3	19,00	57,00	15	3,80
	Appeaux pour prédateur imitant le cri de la proie	Te	8,16,17,21,22		2	15,00	30,00	15	2,00

Cat. no	Description et commentaires	Type de local	Utilisation		Quantité	Coût (\$)		Durée de vie (ans)	Annualité (\$)
			heures	modules		unitaire (hors-taxes)	total		
	Appelant à bernache fait de plastique, flottant, pouvant s'utiliser sur terre et sur eau (différentes positions)	Te	8,16,17,21,22		12	24,00	288,00	15	19,20
	Appelant à canard fait de bois ou de plastique	Te	8,16,17,21,22		6	13,00	78,00	15	5,20
	Appelant à canard espèces différentes et différentes positions, antireflet	Te	8,16,17,21,22		12	30,00	360,00	15	24,00
	Appelant à chevreuil	Te	8,16,17,21,22		1	150,00	150,00	15	10,00
	Appelant pour oie fait de cyclolac	Te	8,16,17,21,22		6	15,00	90,00	15	6,00
	Arc à démultiplication avec mire et appuie-flèche différentes longueurs et modèles	Te	9,10,16,17, 21,22		6	750,00	4 500,00	15	300,00
	Arc recourbé, droitier, 40 lb	Te	9,10,16,17, 21,22		2	300,00	600,00	15	40,00
*	Arme à chargement par la bouche (poudre noire) calibres, .50, mécanisme (on-line) à percussion	Te	9,10,16,17, 21,22		1	500,00	500,00	20	25,00
*	Arme à chargement par la bouche (poudre noire)* calibres, .50, platine à silex	Te	9,10,16,17, 21,22		1	600,00	600,00	25	24,00
	Arrache-clou	At	3,5,6,16,17, 21,22		5	7,00	35,00	25	1,40
	Arrache-queue pour piégeage	At	3,5,6,16,17, 21,22		1	5,00	5,00	10	0,50
	Aspirateur** type «Shop-Vac», 16 gallons, 10 A pour déchets secs et humides	At	3,21,22		1	200,00	200,00	20	10,00

Cat. no	Description et commentaires	Type de local	Utilisation		Quantité	Coût (\$)		Durée de vie (ans)	Annualité (\$)
			heures	modules		unitaire (hors-taxes)	total		
	Attache (courroie à rochet)	Te		3	13	15,00	195,00	5	39,00
	Aviron** en bois franc, court et long, pour canots (3 par canot)	Te		3,4,6,16,17, 19,21,22	21	20,00	420,00	15	28,00
	Bac de nettoyage Varsol	At		3,6,15	1	100,00	100,00	25	4,00
	Bac de récupération pour huiles usées** diamètre 24 po, capacité 44 gallons	At		3,6	2	46,50	93,00	25	3,72
	Bac de vidange d'huile** 40 gallons	At		3,6	1	25,00	25,00	20	1,25
	Bâche en polyéthylène 14 x 14 brins/po ²	Te		3,13,15,10,21	4	16,00	64,00	5	12,80
*	Balance électronique calibrée en grains*	At		10	1	300,00	300,00	20	15,00
*	Balance pour arc*	At		10,17	1	300,00	300,00	20	15,00
	Balance pour poisson	Cl		12,19	1	200,00	200,00	20	10,00
*	Banc de scie*	Te		3,6	1	600,00	600,00	25	24,00
	Barre de force 36 po, prise ½	At		3,6,21	1	20,00	20,00	20	1,00
	Bâtons pour ski de fond	Te		15	14	40,00	560,00	5	112,00

Cat. no	Description et commentaires	Type de local	Utilisation		Quantité	Coût (\$)		Durée de vie (ans)	Annualité (\$)
			heures	modules		unitaire (hors-taxes)	total		
	Batterie de cuisine acier inoxydable, chaudrons (1.5 l, 2 l), couvercles, pinces, sac de transport	Te	3,6,12,16,19,21,22		14	37,00	518,00	10	51,80
	Bidon à eau** 20 l	Te	3,5,6,10,15,16,19,21,22		6	9,00	54,00	10	5,40
	Boîtier de transport pour accumulateur (batterie) à cycle prolongé	At	3,6		3	25,00	75,00	20	3,75
	Bottes de sécurité (professeur)	Te	2,3,6,16,17,19,21,22		1	120,00	120,00	5	24,00
	Bottes pantalon diverses pointures	Te	3,6,8,12,16, 19,21		6	75,00	450,00	5	90,00
	Bottines de ski de fond	Te	15		14	60,00	840,00	10	84,00
	Boussole GPS** portative, capacité de mémoire de 250 points et plus antenne, ex. hélicoïdale à faible perte de dB, pile rechargeable, cordon d'alimentation 12 V	Te	3,6,14,16,17,18,19,21		7	600,00	4 200,00	10	420,00
	Boussole** graduée 0 - 360 degrés, intervalle 2 degrés avec capot de protection et miroir de visée, modèle Sylvia Ranger TD-15	Te	3,6,14,15,16,17,18,19,21		6	55,00	330,00	15	22,00
*	Bouteille de propane capacité de 100 lb			5	2	150,00	300,00	10	30,00
	Bouteille Kemmerer pour échantillon d'eau	Te	19,21		1	495,00	495,00	25	19,80

Cat. no	Description et commentaires	Type de local	Utilisation		Quantité	Coût (\$)		Durée de vie (ans)	Annualité (\$)
			heures	modules		unitaire (hors-taxes)	total		
	Bouteille propane 20 lb	Te	3,5,6,21,22		4	40,00	160,00	10	16,00
	Boyaux de renvoi** en polyester, longueur de 100 pi pour motopompe	Te	3,6		6	150,00	900,00	15	60,00
	Brimballes variées pour pêche blanche 5 par élève	Te	21,22		65	10,00	650,00	5	130,00
	Brocheuse T50**	At	3,5,6,10,16		2	30,00	60,00	10	6,00
	Brosse de cuivre pour arme de chasse divers calibres	At	10,21		13	3,00	39,00	5	7,80
	Burette pour huile**	At	3,6		2	10,00	20,00	10	2,00
	Câbles de survoltage comprenant 2 fils 10/3, 4 poignées isolantes (2 rouges, 2 noires), longueur 12 pieds	Te	3,6,16,21,22		2	50,00	100,00	15	6,67
	Cache portative pour chasse à l'affût	Te	6,16,17		2	75,00	150,00	20	7,50
*	Cage à rat musqué flottante*	Te	9,16,17,19, 21,22		1	55,00	55,00	25	2,20
*	Cage à rat musqué ronde*	Te	9,16,17,19, 21,22		1	32,00	32,00	25	1,28
*	Caisse métallique pour argent papier et monnaie avec serrure*	Cl	12		1	55,00	55,00	25	2,20
*	Calculatrice avec papier	Cl	12		1	100,00	100,00	25	4,00

Cat. no	Description et commentaires	Type de local	Utilisation		Quantité	Coût (\$)		Durée de vie (ans)	Annualité (\$)
			heures	modules		unitaire (hors-taxes)	total		
	Camionnette (quatre-quatre) à essence, cabine allongée , transmission automatique, roues 15 po, chauffe-moteur	Te	1,3,5,6,8,10,13,14,15,16,17,18,19		1	30 000,00	30 000,00	10	3 000,00
	Canne à pêche à la mouche	Te	21,22		13	100,00	1 300,00	15	86,67
	Canne à pêche lancer léger	Te	21,22		13	100,00	1 300,00	15	86,67
	Canne à pêche lancer lourd	Te	21,22		13	100,00	1 300,00	15	86,67
	Canot «FREIGHTER» en cèdre recouvert toile 24 po ou pneumatique	Te	3,6,16,17,19		1	3 600,00	3 600,00	20	180,00
	Canot** fibre de verre 16 pi	Te	3,4,6,15,16, 17,19		7	490,00	3 430,00	25	137,20
*	Carabine .22 LR à verrou canon standard	Te	9,10,16,17, 21,22		2	350,00	700,00	25	28,00
*	Carabine .22 LR action à pompe	Te	9,10,16,17, 21,22		2	450,00	900,00	25	36,00
*	Carabine .22 LR action semi-automatique	Te	9,10,16,17, 21,22		2	300,00	600,00	25	24,00
*	Carabine .22 magnum action à levier	Te	9,10,16,17, 21,22		1	500,00	500,00	25	20,00
*	Carabine à bloc basculant calibre 220, Swifft, canon lourd	Te	9,10,16,17,21		1	850,00	850,00	25	34,00
	Carabine à verrou calibre 7 mm, S.T.W. avec système B.O.S.S.	Te	9,10,16,17,21		1	950,00	950,00	25	38,00

Cat. no	Description et commentaires	Type de local	Utilisation		Quantité	Coût (\$)		Durée de vie (ans)	Annualité (\$)
			heures	modules		unitaire (hors-taxes)	total		
	Carabine action à coulisse calibre 30-06 sprg.	Te	9,10,16,17, 21,22		1	700,00	700,00	25	28,00
	Carabine action à levier calibre 308, Win.	Te	9,10,16,17, 21,22		1	700,00	700,00	25	28,00
*	Carabine semi-automatique calibre 300, Win. Mag. avec B.O.S.S.	Te	9,10,16,17, 21,22		1	1 000,00	1 000,00	25	40,00
	Carquois de chasse	Te	10,16,17,21, 22		1	50,00	50,00	10	5,00
	Carquois de pratique	Te	21, 22		5	35,00	175,00	10	17,50
	Cartable aluminium espace 3/8 po d'épaisseur avec pince pour feuille	Te	3,6,10,17,14,16,18, 19		13	30,00	390,00	15	26,00
	Carte ciel étoilé laminée	Bu	14		1	45,00	45,00	15	3,00
	Carte des régions administratives	Cl	1,2,13,14		1	7,45	7,45	5	1,49
	Carte du Québec (satellite) plastifiée	Cl	tous		1	16,00	16,00	5	3,20
	Carte topographique 1 : 50 000	Cl	3,6,9,14,15, 17,18,19,21		14	9,00	126,00	5	25,20
	Cartes bathymétriques	Cl	3,6,14,16,17,19,21, 22		14	15,00	210,00	5	42,00
	Cartes des zones de chasse et de pêche du Québec	Cl	3,6,8,9,12,14,16, 17,21,22		14	0,00	0,00	5	0,00

Cat. no	Description et commentaires	Type de local	Utilisation		Quantité	Coût (\$)		Durée de vie (ans)	Annualité (\$)
			heures	modules		unitaire (hors-taxes)	total		
	Cartes forestières 1 : 15 000**	Cl	3,6,14,15,16,17,19,21,22		14	10,00	140,00	5	28,00
	Cartes topographiques 1:15 000	Cl	3,6,9,14,15,16,17,19,21, 22		14	10,00	140,00	5	28,00
	Casque de sécurité «intégral» pour V.T.T. et motoneige	Te	2,3,16,17,19,21		5	100,00	500,00	15	33,33
	Casque de sécurité** avec protecteur auriculaire et visière amovible, approuvé CSA (voir scie à chaîne)	Te	2,3,6,21		14	50,00	700,00	5	140,00
*	Casque de vélo* Louis Garneau	Te	2,3,15,16,17,21		4	23,00	92,00	15	6,13
	Chaîne de ceinture affichage 5 chiffres, précision plus ou moins 0,2 %, pour bobine de 2 500 m	Te	6,10,17,14,16,18,19,21		1	65,00	65,00	15	4,33
	Chaîne de transport** 3/8 po, longueur 20 pi, facteur de sécurité 6 600 livres	Te	3,6,21,22		1	59,60	59,60	25	2,38
	Chalumeau à propane	Te	3,5,6,15,21		2	16,00	32,00	5	6,40
	Chargeur (à batterie) pour accumulateur**	At	3,6,12		1	125,00	125,00	20	6,25
*	Chauffe-eau 30 BTU/heure, 40 gallons	At	5		1	335,00	335,00	10	33,50
*	Chaufferette au propane 10 000 RTV avec thermostat incluant boyau et régulateur	Te	3,5,6,10,16,19,21,22		1	80,00	80,00	15	5,33

Cat. no	Description et commentaires	Type de local	Utilisation		Quantité	Coût (\$)		Durée de vie (ans)	Annualité (\$)
			heures	modules		unitaire (hors-taxes)	total		
	Cherche-étoiles Alpha Junior	Cl		14	13	12,00	156,00	10	15,60
	Chronographe pour déterminer la vitesse, la trajectoire et la pression dans la chambre d'armes	Te		10	1	700,00	700,00	25	28,00
	Chronographe (arrow meter) pour armes	Te		10	1	250,00	250,00	25	10,00
	Cible carton fibre naturelle (Tentest)	Te		10	5	100,00	500,00	10	50,00
	Ciseaux à tôle	At		3,6,15,21,22	2	20,00	40,00	25	1,60
	Civière** manchon de bois, pliable	Te		4,6,15,21	1	120,00	120,00	25	4,80
	Clé à molette (Westcott)**	At		3,5,6,15,16,17,21,22	3	20,00	60,00	25	2,40
	Clé à rochet douille métrique (SAE)	At		3,6,15,16,17,21,22	4	14,00	56,00	25	2,24
	Clé dynamométrique prise 1/2	At		3,6,15,16,17,21,22	1	80,00	80,00	25	3,20
	Clé hexagonale poignée en T avec support, métrique (SAE), atelier	At		3,6,15,16,17,21,22	2	30,00	60,00	25	2,40
	Clinomètre** Sunto	At		14	2	115,00	230,00	15	15,33
	Coffre d'outils (atelier)	At		3,5,6,15,21	2	58,00	116,00	25	4,64

Cat. no	Description et commentaires	Type de local	Utilisation		Quantité	Coût (\$)		Durée de vie (ans)	Annualité (\$)
			heures	modules		unitaire (hors-taxes)	total		
	Coffre d'outils (terrain)	Te	3,5,6,15,16,17,21,22		2	20,00	40,00	5	8,00
	Coffre de pêche pour lancer léger	Cl	21,22		1	50,00	50,00	10	5,00
	Coffre de pêche pour lancer lourd	Cl	21,22		1	50,00	50,00	10	5,00
	Coffre de pêche pour pêche blanche	Cl	21,22		1	30,00	30,00	10	3,00
	Coffre de rangement pour arc et équipement	Te	10,16,17,21, 22		1	250,00	250,00	10	25,00
	Coffre pour transport d'arme à feu	Te	10,16,17,21, 22		13	50,00	650,00	20	32,50
	Coffrets pour pêche à la mouche	Cl	21,22		13	10,00	130,00	5	26,00
	Coin à fendre**	Te	3,6,21		4	16,00	64,00	25	2,56
	Compresseur à air (allume-cigarette) allume-cigarette	At	3,6,15,16,17		1	50,00	50,00	25	2,00
	Compresseur à air portatif 110 volts, 4,5 h. p., réservoir 20 gallons, boyau 25 pi	At	3,6,15,16		1	675,00	675,00	10	67,50
*	Conduit d'alimentation en cuivre, 5/8 po, jusqu'à 40 pi de longueur	At	5		1	64,00	64,00	25	2,56
	Coquilles pour tir à arme à feu pour protection contre les détonations	Te	2,10		14	30,00	420,00	20	21,00

Cat. no	Description et commentaires	Type de local	Utilisation		Quantité	Coût (\$)		Durée de vie (ans)	Annualité (\$)
			heures	modules		unitaire (hors-taxes)	total		
	Corne panache pour «ratling»	Te	7,16,17,21,22		1	15,00	15,00	15	1,00
*	Coupe-tuyau pour tube semi-rigide 0 à ¾ po	At		5	1	23,00	23,00	0	0,00
	Coupe-tuyau*	At		3,5,6	2	40,00	80,00	10	8,00
	Couteau à fileter lame 6 po	Te		16,17,19,21, 22	13	16,00	208,00	10	20,80
	Couteau tout usage	Te		3,12,13,16, 17,19,20,21, 22	6	15,00	90,00	5	18,00
	Cric à pare-choc (Jack bumper, 48 po)	Te		3,6	1	100,00	100,00	25	4,00
	Cric manuel Type Jack all, hauteur de levage 42 po, capacité 8 000 livres	Te		3,6,16,17,21,22	1	100,00	100,00	25	4,00
*	Cuisinière domestique 30 po, 4 ronds, 1 four	At		5	1	514,00	514,00	20	25,70
	Cuissardes nylon 2 plis, diverses pointures	Te		3,4,6,15,16, 17,19,21,22	6	65,00	390,00	10	39,00
*	Débroussailleuse forestière** groupe professionnel, environ 50 cm³, environ 9 kg harnais	At		3,6,19,21,22	3	900,00	2 700,00	15	180,00
	Déclencheur à corde pour arc	Te		10,21,22	1	100,00	100,00	5	20,00

Cat. no	Description et commentaires	Type de local	Utilisation		Quantité	Coût (\$)		Durée de vie (ans)	Annualité (\$)
			heures	modules		unitaire (hors-taxes)	total		
	Déclencheur caliper pour arc	Te	10,21,22		1	75,00	75,00	5	15,00
	Détecteur de fumée à piles	Te	2,3,5,6,16,17,21,22		1	30,00	30,00	5	6,00
*	Détecteur de gaz propane à piles*	Te	2,3,5,6,16,17,21,22		1	59,00	59,00	5	11,80
*	Détecteur de monoxyde de carbone à piles*	Te	2,3,5,6,16,17,21,22		1	89,00	89,00	20	4,45
	Détendeur pour arc	Te	10,21,22		1	275,00	275,00	5	55,00
	Diable en acier** tubulaire, pneux 10 po, roulement à bille	Te	3,5,6,17,21		1	90,00	90,00	25	3,60
	Diapositives de pathologie	Cl	20		40	8,00	320,00	20	16,00
	Diapositives de tiques ensemble de 10 diapositives (maladie de Lyme)	Cl	20		1	17,25	17,25	20	0,86
	Disque Secchi	Te	19		1	43,00	43,00	25	1,72
	Dossard grandeur réglementaire pour chasse	Te	3,6,16,17,19,21,22		14	12,00	168,00	10	16,80
	Écumoir à glace (6 po)	Te	16,17,19,21, 22		4	3,50	14,00	5	2,80
*	Égoïne	At	3,6,15		2	20,00	40,00	20	2,00
	Embarcation 14 pi (chaloupe) aluminium, bords élevés	Te	3,6,16,17,19		4	1 500,00	6 000,00	25	240,00

Cat. no	Description et commentaires	Type de local	Utilisation		Quantité	Coût (\$)		Durée de vie (ans)	Annualité (\$)
			heures	modules		unitaire (hors-taxes)	total		
	Embarcation 16 pi (chaloupe) aluminium, bords relevés, avec remorque	Te	3,6,16,17,19		1	3 000,00	3 000,00	25	120,00
	Ensemble de clés hexagonales (Allen keys)	At	3,5,6,12,15, 16,17		1	16,00	16,00	25	0,64
	Ensemble de nettoyage de différents calibres incluant: tige, brosse	At	10,21,22		13	50,00	650,00	20	32,50
	Ensemble pour couler des projectiles en plomb	At	10		1	400,00	400,00	20	20,00
	Ensemble pour fabrication mouche (étau, pinces, etc.)	Cl	21		13	100,00	1 300,00	15	86,67
	Époussette en caoutchouc manche 36 po, cerceau 17 po x 19 po	Te	16,17,19,21, 22		3	22,00	66,00	5	13,20
*	Équerre de menuisier*	At	3,6,15		2	20,00	40,00	25	1,60
	Équerre pour arc	At	10,21,22		1	13,00	13,00	25	0,52
	Étaux**	At	3,5,6,10,15, 21		4	60,00	240,00	25	9,60
	Étui pour hache	Te	3,6,16,17,19,21,22		7	7,00	49,00	5	9,80
	Extincteur ABC (atelier et terrain) différents types	At	2,3,5,6,10,12,16, 17,21,22		3	40,00	120,00	5	24,00
	Extracteur (puller) pour arme	Te	10		1	30,00	30,00	20	1,50

Cat. no	Description et commentaires	Type de local	Utilisation		Quantité	Coût (\$)		Durée de vie (ans)	Annualité (\$)
			heures	modules		unitaire (hors-taxes)	total		
	Fichier métallique pour fiches 5 x 8*	Cl		12	1	40,00	40,00	10	4,00
	Fil d'acier «grosneur» pour piégeage (500 pi) différentes grosseurs avec serrures	Te		16,17,19,21, 22	3	50,00	150,00	5	30,00
	Filet de camouflage	Te		1,8,21,22	4	25,00	100,00	5	20,00
	Filet de visage à visière ouverte	Te		8,9,16,17,21,22	14	8,00	112,00	5	22,40
	Forets à bois pour perceuse (ensemble)	At		3,6,12,15	1	120,00	120,00	5	24,00
	Forets d'acier pour perceuse (ensemble)	At		3,6,12,15	1	120,00	120,00	5	24,00
	Fusil .12 ga à canon rayé, monture, lunette	Te		9,10,17,17, 21,22	1	750,00	750,00	25	30,00
	Fusil à graisser	At		3,6,15,21	1	40,00	40,00	20	2,00
	Fusil à pompe chambré 3 po, .12 ga., 30 po canon, étranglements interchangeables	Te		9,10,16,17, 21,22	2	400,00	800,00	25	32,00
*	Fusil semi-automatique chambré 3 po, 12 ga, 2 canons	Te		9,10,16,17, 21,22	2	600,00	1 200,00	25	48,00
*	Fusil superposé chambré 3 po, .12 ga., 2 canons, avec étranglements interchangeables	Te		9,10,16,17, 21,22	2	1 200,00	2 400,00	25	96,00
	Fût en bois pour chacune des 12 espèces d'animaux à fourrure (mâles et femelles)	At		21,22	24	10,00	240,00	10	24,00

Cat. no	Description et commentaires	Type de local	Utilisation		Quantité	Coût (\$)		Durée de vie (ans)	Annualité (\$)
			heures	modules		unitaire (hors-taxes)	total		
	Gabarit de limage pour scie à chaîne** 4,5 mm et 7/32 de diamètre, lime	At	3,6,19,21,22		6	15,00	90,00	10	9,00
	Gabarit de limage** n° 25, pour scie de débroussailleuse	At	3,6,19,21		5	10,00	50,00	25	2,00
*	Gabarit pour lettrage à la toupie*	At	6,12		1	40,00	40,00	5	8,00
	Galon à mesurer** 25 pi	At	3,5,6,15,16, 17,18,19		2	20,00	40,00	10	4,00
	Galon à mesurer** 100 pi	At	3,5,6,15,16, 17,21		1	35,00	35,00	10	3,50
	Gant de tir (tab)	At	10,21,22		13	10,00	130,00	5	26,00
	Gants de sécurité** dos du gant à double plis nylon	Te	2,3,5,6,17,19,21		14	20,00	280,00	5	56,00
*	Génératrice* 2 500 W, 5 h.p., poids inférieur à 100 lb 120 V, sortie courant continu	Te	3,6		1	700,00	700,00	20	35,00
	Genouillère** en cuir, avec rivets, rembourrée de feutre, avec courroie (13 cm x 9 cm x 18 cm)	Te	6		13	25,00	325,00	10	32,50
	Gilet de sauvetage** approuvé C.S.A.	Te	2,3,4,6,15,16,17, 19,21,22		14	50,00	700,00	10	70,00
	Glacière 54 litres, plastique	Te	3,6,10,16,17,19,21, 22		6	50,00	300,00	15	20,00

Cat. no	Description et commentaires	Type de local	Utilisation		Quantité	Coût (\$)		Durée de vie (ans)	Annualité (\$)
			heures	modules		unitaire (hors-taxes)	total		
* = NT									
	Globe terrestre** diamètre 12 po, à référence géopolitique, avec montagnes 3 dimensions, pivotant sur base	Cl	8,14		1	41,00	41,00	25	1,64
	Grattoir pour écharnage triangulaire	At	21,22		2	32,00	64,00	25	2,56
	Grille** à points, en plastique avec facteur de conversion pour échelle de carte	Cl	14,17		14	12,00	168,00	5	33,60
	Guide pour fendre les queues d'animaux pour fourrures	At	21,22		1	5,00	5,00	5	1,00
	Hache à débrancher	Te	3,6,15,19,21,22		1	30,00	30,00	25	1,20
	Hache à fendre	Te	3,6,22		7	30,00	210,00	25	8,40
	Hache*** 2 lb., manche 26 po	Te	3,6,13,15,16,19		7	30,00	210,00	25	8,40
	Harnais de sécurité pour chasse à l'affût	Te	16,17,21,22		2	39,00	78,00	5	15,60
	Harnais** cuir et nylon, pour raquette	Te	3,8,13,14,15, 16,17,18,19, 22		14	15,00	210,00	5	42,00
	Havresac** support en acier, armature, 2 poches extérieures, cm x 50 cm, attaches et bretelles renforcées	Te	6,15,16,17, 19,21,22		14	40,00	560,00	10	56,00

Cat. no	Description et commentaires	Type de local	Utilisation		Quantité	Coût (\$)		Durée de vie (ans)	Annualité (\$)
			heures	modules		unitaire (hors-taxes)	total		
	Imprimante**	Li	tous, 1,6,8,9,12,14,16,17, 19,21, 23,24		1	400,00	400,00	5	80,00
	couleur, au laser, raccordement pour PC								
	Jeu clés métriques (8 - 27 mm)	At	3,6,15,16,17,21,22		4	32,00	128,00	25	5,12
	Jeu clés métriques SAE (1/4 - 1 1/4)	At	3,6,15,16,17,21,22		4	32,00	128,00	25	5,12
	Jeu complet de tournevis	At	3,6,12,15,16,17,21, 22		4	75,00	300,00	25	12,00
*	Jeu d'alésoirs «Reamer Kit»	At	5		1	9,50	9,50	0	0,00
*	Jeu de foret 90 à 40 «gaz & gage drilll»	At	5		1	189,00	189,00	0	0,00
	Jeu de pinces	At	3,5,6,12,15, 16,17,21,22		4	100,00	400,00	25	16,00
	bec long, coupé, tuyau multiprise, bec courbé, électricien								
	Jumelles 7 x 35	Te	8,10,16,17, 19,21,22		14	140,00	1 960,00	10	196,00
*	Lampe d'éclairage double	At	5		2	154,00	308,00	25	12,32
*	Lampe d'éclairage simple	At	5		2	75,00	150,00	25	6,00
	Lampe de poche type lanterne** Flottante	Te	3,16,17,19, 21,22		14	20,00	280,00	10	28,00

Cat. no	Description et commentaires	Type de local	Utilisation		Quantité	Coût (\$)		Durée de vie (ans)	Annualité (\$)
			heures	modules		unitaire (hors-taxes)	total		
	Lampe frontale avec zoom	Te	3,5,6,13,15, 16,17,19,21, 22		14	20,00	280,00	15	18,67
	Lance pigeons d'argile électrique	Te	10		1	2 500,00	2 500,00	25	100,00
	Lanterne à naphte réglable, avec boîte de rangement en métal	Te	3,19,21,22		6	100,00	600,00	15	40,00
	Logiciel Air Fibre**	Lo	12,14,16		1	500,00	500,00	5	100,00
	Logiciel de saisie et de navigation GPS**	Lo	14,16,17,18, 19		1	695,00	695,00	5	139,00
	Logiciel Grande faune Ministère de l'Environnement et de la Faune	Lo	12,17,19		1	0,00	0,00	5	0,00
*	Logiciel Print Master ou autre* pour faire affiches poste d'accueil	Lo	12		4	50,00	200,00	5	40,00
*	Logiciel Simple comptable	Lo	12		4	40,00	160,00	5	32,00
*	Logiciel Sop Map Nature*	Lo	9,12,14,15,16 17,19,21,22		4	79,95	319,80	5	63,96
	Logiciel Tempmort Ministère de l'Environnement et de la Faune	Lo	12,16,17,19		4	0,00	0,00	5	0,00
	Logiciel traitement de texte WordPerfect 8.0 **	Lo	9,12,16,17, 18,19,23,24		1	90,00	90,00	5	18,00

Cat. no	Description et commentaires	Type de local	Utilisation		Quantité	Coût (\$)		Durée de vie (ans)	Annualité (\$)
			heures	modules		unitaire (hors-taxes)	total		
	Logiciel traitement de texte WordPerfect 8.0 licence** (mise à jour incluse)	Lo	9,12,16,17, 18,19,23,24		4	33,00	132,00	5	26,40
	Lunette d'approche monoculaire avec trépied (spotting scope), 25 X	Te	8,10,16,19		2	450,00	900,00	25	36,00
	Lunette de sécurité polarisée pour le tir	Te	10		14	30,00	420,00	20	21,00
	Lunette de tir 25 X fixe pour fusil	Te	10,21,22		1	300,00	300,00	25	12,00
	Lunette de tir variable 1,5 x 6 X	Te	10,21,22		2	350,00	700,00	25	28,00
	Lunette de tir variable 4,5 x 14 X	Te	10,21,22		2	500,00	1 000,00	25	40,00
	Magnétoscope** VHS, 4 têtes, lecture, enregistrement	Cl	tous		1	400,00	400,00	5	80,00
	Mannequin pour premiers soins (RCR)**	Cl	4		1	31,45	31,45	25	1,26
*	Manomètre rond à bourdon, 3 po de diamètre, échelle 0-30 po de colonne d'eau	At	5		3	104,00	312,00	0	0,00
*	Manomètre pour pression pneus* Pour vélo et véhicule, pour VTT (basse pression)	At	3,6,15,16,17, 21,22		2	15,00	30,00	25	1,20
*	Marcheur de fond (Downrigger)*	Cl	21,22		2	94,00	188,00	20	9,40
	Marteau	At	3,6		7	20,00	140,00	25	5,60

Cat. no	Description et commentaires	Type de local	Utilisation		Quantité	Coût (\$)		Durée de vie (ans)	Annualité (\$)
			heures	modules		unitaire (hors-taxes)	total		
* = NT									
*	Masque de poche pour réanimation*	Cl		4	2	40,00	80,00	10	8,00
	Masse	Te		3,6,21,22	1	32,00	32,00	25	1,28
	Matelas de sol pour camping	Te		13,15,19,21, 22	14	7,00	98,00	5	19,60
	Matériel de fabrication mouche	Cl		21,22	13	100,00	1 300,00	15	86,67
	Messenger pour bouteille Kemmerer	Te		19,21	1	62,00	62,00	25	2,48
*	Meule (affûtages divers)*	At		3,6,7,15,21	1	100,00	100,00	25	4,00
	Micro-ordinateur personnel**	Lo		profs. tous; élèves 1,6,8,9,12,16,17,19 21,23, 24	4	1 800,00	7 200,00	5	1 440,00
	Pentium 200 MHz, 32 Mo, CD-ROM 24X, écran SVGA 15 po, clavier, souris, Windows 95, carte vidéo, modem intervalle 33,6								
*	Microscope*	Cl		7,19,20	4	200,00	800,00	25	32,00
	Minibus**	Te		3,5,6,8,10,13,14, 15,16,17, 18,19	1	35 000,00	35 000,00	12	2 916,67
	12 passagers, attache pour remorque, moteur V-8, 315 à 360 h. p., automatique, batterie service durable, chauffe-moteur								
	Montures pour lunettes de tir	Te		10,21,22	5	50,00	250,00	20	12,50

Cat. no	Description et commentaires	Type de local	Utilisation		Quantité	Coût (\$)		Durée de vie (ans)	Annualité (\$)
			heures	modules		unitaire (hors-taxes)	total		
	Moteur (hors-bord) électrique à poignée maximiser 36 à 40 lb	Te	3,6,16,17,19		1	400,00	400,00	15	26,67
	Moteur hors-bord 9,9 h. p. avec réservoir et boyaux, démarreur manuel	Te	3,6,16,17,19		3	2 000,00	6 000,00	15	400,00
	Moteur hors-bord démarreur manuel, 25 h.p. pied long, avec réservoir à essence et boyau	Te	3,6,16,17,19		1	2 500,00	2 500,00	15	166,67
	Motoneige démarreur manuel, chenille (136 po à 139 po longueur, 15 po largeur), moteur 250 cm ³	Te	3,6,13,14,16,17,19		1	4 000,00	4 000,00	15	266,67
	Motoneige** démarreur électrique chenille (154 po à 156 po longueur, 20 po à 24 po largeur), moteur 1 500 cm ³ , haute vitesse, basse vitesse, reculons, Wite track, Scandick	Te	3,6,13,16,17,19		1	8 000,00	8 000,00	15	533,33
	Motopompe** type Wajax Mark III, réservoir essence incorporé avec: clapet d'entrée, boyau de succion, protège-filet 1 ½ po et 2 po	Te	3,6		1	3 000,00	3 000,00	25	120,00
	Moules d'aluminium variés pour bioplastique	La	8		1	150,00	150,00	20	7,50
	Moulinet lancer à la mouche	Te	21,22		13	50,00	650,00	10	65,00
	Moulinet lancer léger	Te	21,22		13	50,00	650,00	10	65,00
	Moulinet lancer lourd	Te	21,22		13	100,00	1 300,00	10	130,00
*	Nécessaire de réparation de crevaison pour vélo* pompe, outils, tube remplacement et pièces	At	3,15,16,21,22		4	50,00	200,00	5	40,00

Cat. no	Description et commentaires	Type de local	Utilisation		Quantité	Coût (\$)		Durée de vie (ans)	Annualité (\$)
			heures	modules		unitaire (hors-taxes)	total		
* = NT									
*	Niveau de menuisier 24 po en aluminium*	At	3,5,6,10,12, 15,21		2	30,00	60,00	10	6,00
	Ordinateur de calcul balistique marque Oehler PBL 43 avec système acoustique	Cl		10	1	2 000,00	2 000,00	20	100,00
*	Orifice limiteur de débit grandeur universelle	At		5	20	6,00	120,00	0	0,00
	Outils de sécurité pour le pièges de type Conibear	Te	16,17,21,22		5	7,50	37,50	10	3,75
	Outils divers et spécialisés pour entretien et démontage d'armes à feu avec coffre	At	10,21,22		1	1 200,00	1 200,00	25	48,00
	Pantalon de sécurité nylon, 6 plis avant et arrière	Te	2,3,6,21		4	80,00	320,00	5	64,00
	Passe-tuyau en amiante, pour tente prospecteur	Te	3,6,21,22		4	70,00	280,00	10	28,00
	Pelle réglable (23 ½ po x 9 po)	Te	6,16,17,21,22		5	8,00	40,00	10	4,00
	Pelle ronde de jardin**	Te	6,16,17,21,22		2	35,00	70,00	25	2,80
	Perceuse à glace avec moteur lame 8 po	Te	3,6,16,17,19		1	400,00	400,00	15	26,67
	Perceuse à glace suédoise manuelle 7 po de diamètre	Te	3,15,17,19, 21,22		2	45,00	90,00	20	4,50
	Perceuse électrique 1/2 po vitesse variable	At	3,5,6,15,21		1	100,00	100,00	15	6,67
	Perceuse électrique 3/8 po vitesse variable**	At	3,5,6,15,21		1	75,00	75,00	15	5,00

Cat. no	Description et commentaires	Type de local	Utilisation		Quantité	Coût (\$)		Durée de vie (ans)	Annualité (\$)
			heures	modules		unitaire (hors-taxes)	total		
* = NT									
*	Perceuse sans fil* Makita 3/8, 12 volts	At	3,6,12,15		1	70,00	70,00	15	4,67
*	Perceuse sans fil* Makita 1/2, 12 volts	At	3,6,12,15		1	350,00	350,00	15	23,33
	Photographie aérienne 3 séries différentes de paires (60)	Le	3,6,14,16,17,18,19, 21,22		60	12,00	720,00	5	144,00
	Piège à ours	Te	9,16,17,19, 21,22		2	40,00	80,00	25	3,20
	Piège à pattes type Bélisle avec collet renard	Te	9,16,17,19, 21,22		15	20,00	300,00	25	12,00
	Piège à pattes type Bélisle avec collet loup	Te	9,16,17,19, 21,22		15	25,00	375,00	25	15,00
	Piège à pattes type Victor n° 1 ½	Te	9,16,17,19, 21,22		13	12,00	156,00	25	6,24
	Piège à pattes type Victor n° 2	Te	9,16,17,19, 21,22		13	13,50	175,50	25	7,02
	Piège à pattes type Victor n° 4	Te	9,16,17,19, 21,22		13	29,00	377,00	25	15,08
*	Piles rechargeables avec chargeur pour perceuse Makita*	At	3,6,12,15		2	50,00	100,00	5	20,00
	Pince avec serrure pour ouvrir pièges de type conibear	Te	16,17,19,21, 22		2	19,95	39,90	25	1,60
	Pince étau**	At	3,6,15,16,21,22		4	25,00	100,00	25	4,00

Cat. no	Description et commentaires	Type de local	Utilisation		Quantité	Coût (\$)		Durée de vie (ans)	Annualité (\$)
			heures	modules		unitaire (hors-taxes)	total		
	Pince pêcheur à usages multiples	At	3,6,12,15,16,17,21,22		5	6,00	30,00	10	3,00
*	Pince pour bague* 3 pièces (snap ring)	At	3,5,6,12,15		2	30,00	60,00	5	12,00
	Pince pour couper fil d'acier	At	3,6,15,16,17,21,22		3	39,95	119,85	5	23,97
	Planimètre** électronique, numérique, à rouleau, avec choix d'unité de mesure, avec pile ni cad et chargeur	Cl	6,14,16,17, 18,19		1	700,00	700,00	15	46,67
	Plate-forme pour chasse à l'affût	Te	6,16,17,21,22		2	120,00	240,00	10	24,00
	Plombs pour ajustement balance	Cl	12,19		1	102,00	102,00	20	5,10
	Poêle de camp en acier 12 po x 24 po x 12 po, collet 5 po	Te	3,6,16,21,22		4	60,00	240,00	15	16,00
	Pompe huile Pied moteur	At	3,6		2	15,00	30,00	10	3,00
*	Ponceuse électrique*	At	3,6,21		2	150,00	300,00	15	20,00
	Porte-cartes** 14 po x 11 ¼ po, poche transparente, courroies, fermeture Velcro	Te	3,14,15,16,17,18,19,21,22		14	54,00	756,00	5	151,20
*	Poudrière pour poudre noire*	At	10		1	30,00	30,00	10	3,00

Cat. no	Description et commentaires	Type de local	Utilisation		Quantité	Coût (\$)		Durée de vie (ans)	Annualité (\$)
			heures	modules		unitaire (hors-taxes)	total		
	Poutre d'écharnage	At		21	2	69,95	139,90	25	5,60
*	Presse à cartes* pour vente à crédit et vente des permis	Cl		12	1	0,00	0,00	20	0,00
	Presse et accessoires pour rechargement de cartouches de carabines	At		10	2	500,00	1 000,00	20	50,00
	Presse pour rechargement de cartouches de fusil	At		10	4	250,00	1 000,00	20	50,00
	Projecteur de diapositives** magasin circulaire, commande auxiliaire, mise au point automatique	Cl		tous	1	400,00	400,00	15	26,67
	Protège-bras pour tir à l'arc	Te		10,16,17,19,21	6	15,00	90,00	5	18,00
*	Rabot* 7 pouces	At		3,6,12,21	2	40,00	80,00	25	3,20
*	Radiateur de chauffage 3000 BTU/heure	At		5	1	649,00	649,00	20	32,45
	Rallonge de tuyau pour bouteille propane 20 lb	Te		3,5,6,12,15, 21,22	4	25,00	100,00	5	20,00
	Rallonges d'extérieur (pour aspirateur, scie circulaire, lampe de garage, perceuse)** 100 pieds	At		3,6,12,21	1	50,00	50,00	10	5,00
	Rallonges d'extérieur (pour aspirateur, scie circulaire, lampe de garage, perceuse)** 50 pieds	At		3,6,12,21	2	35,00	70,00	10	7,00

Cat. no	Description et commentaires	Type de local	Utilisation		Quantité	Coût (\$)		Durée de vie (ans)	Annualité (\$)
			heures	modules		unitaire (hors-taxes)	total		
	Rames (paire)	Te	3,6,8,15,16,17,19,21,22		5	40,00	200,00	10	20,00
	Rapporteur de type Douglas** d'angles 0 - 360 degrés, échelle 1 : 10 000, 15 000, 20 000	Cl	6,14,17		13	5,00	65,00	15	4,33
	Raquettes** cadre en bois, tressage nylon, 10 po x 36 po, bout recourbé	Te	3,8,13,14,15,16,17,18,19, 21,22		14	75,00	1 050,00	15	70,00
*	Réchaud à alcool Trangia*	Te	15		14	85,00	1 190,00	15	79,33
	Réchaud au propane à 2 feux	Te	3,5,6,16,21, 22		4	60,00	240,00	15	16,00
	Rectifieuse 4 po, 5 amp.	At	3,6,15,21		1	130,00	130,00	15	8,67
*	Réfrigérateur 7,8 pi ³ avec détecteur de monoxyde de carbone (marque Consul ou Danby)	At	5		1	1 249,00	1 249,00	10	124,90
	Règle métallique (1 mètre)	Cl	6,14,17		6	8,00	48,00	10	4,80
	Règle triangulaire** longueur 12 po, en CPV, graduations 1, 2, 5, 10, 20, 50, 100	Cl	14,17		13	21,00	273,00	20	13,65
	Règles de poche (jeu)** avec 12 échelles pour mesure de distance sur cartes ou photos aériennes	Cl	6,14,16,17,18,21,22		13	18,00	234,00	10	23,40
*	Régulateur directionnel		5		1	150,00	150,00	10	15,00

Cat. no	Description et commentaires	Type de local	Utilisation		Quantité	Coût (\$)		Durée de vie (ans)	Annualité (\$)
			heures	modules		unitaire (hors-taxes)	total		
* = NT									
*	Régulateur pour propane haute pression	Te	5,6,12,21		1	500,00	500,00	15	33,33
*	Régulateur pour propane basse pression, avec raccords	Te	5,6,12,21		4	30,00	120,00	10	12,00
	Remorque à canot roues Tandem, capacité 8 canots, système de feux	Te	3,6,15,16,17,19		1	2 000,00	2 000,00	25	80,00
	Remorque pour V.T.T. et motoneige** capacité 2 véhicules (vélos, débroussailleuses)	Te	3,6, 15,16,17,19		1	1 500,00	1 500,00	25	60,00
	Remorque Tandem roues Tandem (P 205 - 75 - R14) avec pneus, feux et rampe de chargement, pneu de rechange	Te	3,6,16,17,19		1	1 800,00	1 800,00	25	72,00
	Réservoir à essence en polyéthylène 5 gallons	Te	3,6,15,16,17,19,21, 22		13	15,00	195,00	5	39,00
	Réservoir à essence** en polyéthylène, 2 gallons, 2 compartiments	Te	3,6,15,16,17,19,21, 22		6	6,50	39,00	5	7,80
	Rétroprojecteur pour acetates transparents	Cl	tous		1	350,00	350,00	15	23,33
*	Riveteuse	At	3,6		1	30,00	30,00	15	2,00
*	Robinet d'arrêt pour appareil au propane	At	5		4	13,00	52,00	25	2,08
	Roulotte 22 pi, munie de 2 essieux, roues 15 po, 7 ans d'usage	Te	3,5,6, (prof. 13, 15),16,19		1	12 000,00	12 000,00	15	800,00

Cat. no	Description et commentaires	Type de local	Utilisation		Quantité	Coût (\$)		Durée de vie (ans)	Annualité (\$)
			heures	modules		unitaire (hors-taxes)	total		
	Ruban à mesurer** 10 mètres; mesure métrique	At	3,5,6,15,16, 17,18,19,21		4	6,00	24,00	10	2,40
	Sac couchage été	Te	6,13,21,22		1	90,00	90,00	5	18,00
	Sac couchage hiver	Te	6,13,21,22		1	400,00	400,00	5	80,00
	Sarrau	At	3,5,6,8,10,21,22		14	45,00	630,00	5	126,00
	Scie à chaîne** cylindrée 53,2 cm ³ = 3,5 HP (Jonsered 2054 turbo, poids 5,2 kg, guide-chaîne 15 po)	At	3,6,19,22		6	550,00	3 300,00	15	220,00
	Scie à métaux** 12 pouces	Te	21,22		2	20,00	40,00	20	2,00
	Scie à viande	Te	16,17,19,20, 21,22		1	25,00	25,00	5	5,00
*	Scie circulaire* Makita	At	3,6,15		1	150,00	150,00	15	10,00
*	Scierie portative* scie à chaîne incluse, 6.7 HP	Te	3,6		1	3 500,00	3 500,00	25	140,00
	Sciotte** Scandvik, 76 cm	Te	3,6,13,16,17,19,21, 22		13	18,00	234,00	15	15,60
	Sécateur à long manche** double levier, 28 po	Te	3,6,21		5	76,00	380,00	15	25,33
	Sécateur à main**	Te	18,19		5	20,00	100,00	15	6,67

Cat. no	Description et commentaires	Type de local	Utilisation		Quantité	Coût (\$)		Durée de vie (ans)	Annualité (\$)
			heures	modules		unitaire (hors-taxes)	total		
* = NT									
*	Section de cheminée pour chauffe-eau au propane (5 pi par section)	At	5		4	26,00	104,00	10	10,40
*	Section de cheminée pour radiateur de chauffage	At	5		1	29,00	29,00	25	1,16
	Ski de fond et fixations	Te	15,16,17,18, 19		14	200,00	2 800,00	15	186,67
*	Sonar avec sonde, 600 watts	Te	16,19,21,22		1	365,00	365,00	15	24,33
	Spatule recharge pour ski de fond	At	15,16		2	15,00	30,00	10	3,00
	Stabilisateur pour arc	Te	10,21,22		3	70,00	210,00	10	21,00
*	Stéréomicroscope	La	7,19		4	300,00	1 200,00	20	60,00
	Stéréoscope à miroir** avec binoculaire 4 X	Cl	6,14,19,21		1	1 370,00	1 370,00	20	68,50
	Stéréoscope de poche**	Cl	6,14,19,21		6	50,00	300,00	10	30,00
	Support à chaloupe pour camionnette	Te	1,3,5,6,8,10, 13,14,15,16, 18,19,21,22		1	500,00	500,00	25	20,00
	Système de communication mobile pour véhicule* incluant antenne prise	Te	3,5,6,8,10,12,13,14 15,16, 17,19,21,22		1	708,00	708,00	15	47,20

Cat. no	Description et commentaires	Type de local	Utilisation		Quantité	Coût (\$)		Durée de vie (ans)	Annualité (\$)
			heures	modules		unitaire (hors-taxes)	total		
	Système de communication portatif** chargeur et étui	Te	3,5,6,8,10,12,13,14 15,16, 17,19,21,22		1	888,00	888,00	15	59,20
	Système de communication radio** base avec antenne installation	Ma	3,5,6,8,10,12,13,14 15,16, 17,19,21,22		1	1 220,00	1 220,00	15	81,33
	Table de tir (selon spécifications)	Te		10	6	250,00	1 500,00	20	75,00
*	Table pliante pour camping	Te		21,22	5	50,00	250,00	10	25,00
	Tablier de caoutchouc pour piégeage	At		19,21	5	13,95	69,75	5	13,95
	Téléviseur** couleur, écran 26 po, entrée vidéo, télécommande	Cl		tous	1	890,00	890,00	15	59,33
	Tente autoportante pour camping léger	Te		15,19,21,22	6	300,00	1 800,00	10	180,00
	Tente prospecteur grandeur 10 x 12, tissu, 11 oz	Te		3,6,16	4	440,00	1 760,00	10	176,00
*	Thermomètre numérique pour gibier, test d'eau	Te		12,16,19,21	3	35,00	105,00	5	21,00
	Tire fort	Te		3,6,21,22	1	50,00	50,00	20	2,50
*	Toupie pour lettrage affiches	At		6,12	1	200,00	200,00	15	13,33
	Traîneau à motoneige 66 po long, et 16 po haut, x 33 po de large, fibre de verre	Te		3,6,19,21,22	2	450,00	900,00	25	36,00

Cat. no	Description et commentaires	Type de local	Utilisation		Quantité	Coût (\$)		Durée de vie (ans)	Annualité (\$)
			heures	modules		unitaire (hors-taxes)	total		
	Trépied pour tir	Fe	10,21,22		7	120,00	840,00	20	42,00
	Treuil à main capacité 2 tonnes, câble d'acier spécial flexible 5/16 po, longueur 40 pi	Te	3,6,21,22		1	185,00	185,00	25	7,40
	Trousse de fartage (grattoir, liège)	Te	15,16		6	5,00	30,00	5	6,00
	Trousse de premiers soins** réglementaire, atelier, véhicules	At	tous		2	120,00	240,00	20	12,00
	Véhicule tout terrain** 4 roues motrices, reculons, démarreur électrique, roues avant débrayables, pare-chocs avant, 300 cm ³ (minimum)	Te	3,6,13 (prof.), 16,17,19,22		2	7 000,00	14 000,00	10	1 400,00
*	Vélo type V.T.T.* suspension réglable	Te	3,6,15,16,17,21,22		4	570,00	2 280,00	10	228,00
	Verrou de pontet	Te	9,10,16,17, 21,22		20	15,00	300,00	20	15,00

Les coûts indiqués dans ce tableau ont été recueillis et évalués en :

mars 1998

MEQ - DGFPT
DOP- FH

Source : CFP Mont-Laurier

3.3.3 Sommaire du coût total du mobilier, de l'appareillage et de l'outillage

Le tableau qui suit illustre le sommaire des coûts totaux d'achat du mobilier, de l'appareillage et de l'outillage (MAO) pour les catégories 1.0 et 2.0, ainsi que leur annuité pour un groupe de treize élèves en conformité avec les dispositions de la convention collective en vigueur.

SOMMAIRE
Coût du mobilier, appareillage et outillage (catégories 1.0 et 2.0)

Protection et exploitation de territoires fauniques

04-nov-98

517999 DEP Durée en heures : 1320

<u>Cat. no</u>	Description	Coût total (hors-taxes)	Annualité
<u>1</u>	<u>Mobilier</u>	8 349,00 \$	357,62 \$
<u>2</u>	<u>Appareillages et outillages</u>	273 814,35 \$	22 012,38 \$
Total général			
Mobilier, appareillage et outillage		282 163,35 \$	22 370,00 \$

N.B. : Ces coûts peuvent varier suivant divers facteurs (fabricants, modèles, etc.)

MEQ - DGFPT
DOP- FH

4 Ressources matérielles

4.1 PRÉSENTATION

En formation professionnelle, on regroupe sous la catégorie « Ressources matérielles » les matières premières périssables, les outils renouvelables, l'entretien de l'équipement, les services de location, le matériel didactique et les autres éléments nécessaires pour satisfaire aux besoins courants.

4.2 DÉFINITIONS

Les éléments suivants constituent les « ressources matérielles » :

- *Matière première*

Le matériel ou les produits périssables ou non récupérables après usage et généralement considérés comme matière première pour les exercices pratiques.

- *Petits outils et accessoires*

Les petits outils et les accessoires dont le remplacement doit se faire à l'intérieur d'une période inférieure à cinq ans.

- *Équipement et accessoires de sécurité (très important)*

L'équipement et les accessoires de sécurité dont le remplacement doit se faire à l'intérieur d'une période inférieure à cinq ans; les sarraus ou vêtements à l'usage de l'enseignant. Pour certains programmes, l'entretien est inclus.

- *Entretien de l'équipement*

L'entretien de l'équipement incluant les contrats de service à cet effet; la disposition particulière des rebuts produits.

- *Source énergétique pour de l'équipement particulier*

La source énergétique pour de l'équipement particulier ou le gaz pour certains appareils, notamment pour le chauffage de camps ou de roulottes et l'alimentation énergétique pour les cours de soudage.

- *Location d'outils ou d'équipement*

La location d'outils ou d'équipement nécessaires et non énumérés dans la section MAO.

4.2.1 Matériel didactique, exclusions et exclusions additionnelles

- *Matériel didactique*

Les ressources matérielles incluant aussi le matériel didactique, soit :

- manuels et fascicules pour les élèves;
- impression de documents et photocopies;
- ouvrages de référence et revues (abonnements);
- cartes, chartes, tableaux, graphiques, etc.;
- matériel de production audiovisuelle et informatique (transparents, rubans, disquettes, lampes, films, etc.);
- divers, notamment :
 - la cotisation à la CSST pour les stages des élèves;
 - les frais de transport et, le cas échéant, les frais de subsistance de l'enseignant responsable de l'encadrement d'un stage.

- *Exclusions*

Certaines matières premières et certains services de soutien sont toutefois exclus des catégories précitées :

- les sarraus et les autres vêtements que les élèves doivent acheter;
- la matière première ou les produits utilisés pour la production de biens vendus ou de services payés;
- le matériel nécessaire aux soins d'hygiène;
- l'entretien des ateliers;
- le chauffage et l'éclairage des ateliers et l'électricité pour alimenter certains appareils ou outils;
- l'équipement de sécurité requis selon les règles de la CSST que les élèves doivent acheter;
- le transport et autres services pour les visites industrielles;
- les activités scolaires
- les conférences ou les exposés organisés à l'intention des élèves.

- *Exclusions additionnelles*

Certains éléments sont exclus des catégories précitées :

- les documents dans lesquels l'élève écrit;
- les crayons, le papier et les autres articles d'usage courant pour l'élève;
- les sarraus et les autres vêtements que les élèves doivent acheter;
- la matière première ou le produit utilisé particulièrement pour la production de biens vendus ou de services payés;

- le matériel nécessaire aux soins d'hygiène;
- l'entretien des ateliers;
- l'équipement de sécurité requis selon les règles de la CSST que les élèves doivent acheter;
- le transport et autres services pour les visites industrielles;
- les activités scolaires;

4.3 DÉMARCHE SUGGÉRÉE POUR ÉTABLIR LA LISTE DES RESSOURCES MATÉRIELLES

Pour dresser la liste des besoins relatifs aux matières premières et aux services de soutien, la démarche suivante a été adoptée :

- détermination des besoins en prenant connaissance du contenu des modules du programme et des activités d'apprentissage suggérées dans le guide pédagogique;
- rassemblement de la documentation pertinente à la collecte des renseignements nécessaires, notamment les guides d'organisation antérieurs, les catalogues et les listes de prix des différents fabricants et fournisseurs.

Les renseignements nécessaires retenus pour compléter la liste des matières premières et des services de soutien sont les suivants :

- la description des matières premières et des services de soutien et leurs caractéristiques (dimensions, poids, forme, capacité, jaugeage, numéro, etc.) et de brefs commentaires s'il y a lieu;
- leur utilisation : type de local et numéro de module;
- leur quantité;
- leur coût unitaire et leur coût total;
- leur pourcentage de remplacement;
- leur coût de remplacement.

Il est opportun de se rappeler qu'au moment de faire leur choix, les responsables devront tenir compte des ressources en place.

4.3.1 Regroupements possibles

Les articles pour lesquels le coût unitaire multiplié par le nombre d'unités nécessaires donne un montant total inférieur ou égal à 200 \$ pourront faire l'objet d'un regroupement pourvu que leur description demeure significative, par exemple, un ensemble de forêts d'une valeur de 50 \$ à 200 \$

4.3.2 Liste des besoins

Le tableau suivant présente la liste des besoins relatifs aux ressources matérielles (matières premières et services de soutien).

Dans la colonne « Description et commentaires », l'article nécessaire est indiqué en caractères gras et ses caractéristiques sont indiquées en caractères maigres. S'il y a lieu, de brefs commentaires paraissent en caractères italiques.

Exemple : **Douilles fusil**

AA Winchester, récupérables

Dans la colonne « Type de local », les abréviations utilisées signifient ce qui suit :

Af	atelier forêt
At	atelier (mécanique ou menuiserie)
Bu	bureau du personnel enseignant
Cl	classe
Fe	forêt d'enseignement et de recherche
Lo	laboratoire informatique
Ma	magasin
Te	terrain
Tf	toilette forêt

La colonne « Coût de remplacement » indique la somme nécessaire au remplacement du matériel pour un groupe de douze élèves pour la durée du programme.

Les coûts indiqués dans ce tableau ont été recueillis et évalués en mars 1998.

Liste des ressources matérielles (catégories 3.0)

Protection et exploitation de territoires fauniques

08-oct-98

517999

DEP

Durée en heures : 1320

Cat. no	Description et commentaires	Type de local	Modules	Quantité	Coût (\$)		Remplacement	
					unitaire (hors-taxes)	total	%	coût (\$)
3	<i>Ressources matérielles</i>							
	500 trucs de pêche Le Groupe Polygone Éditeurs inc.	Bu	21,22	1	30,00	30,00	10	3,00
	À la recherche d'un emploi, outils et conseils par Michel Pelletier, 48 pages	Cl	23,24	14	8,00	112,00	10	11,20
	Abonnement Forêt conservation Association forestière québécoise inc.	Bu	1 à 24	1	25,00	25,00	100	25,00
	Abonnement pour service radio-communication		3,5,6,8,10,12, 13,14,15,16, 17,19,21,22	3	216,00	648,00	100	648,00
	Abonnement revue Québec-Oiseaux	Bu	7,8,18,19,20	1	18,00	18,00	100	18,00
	Abonnement revue Guide des pourvoies	Bu	1,21,22,23,24	1	4,00	4,00	100	4,00
	Abonnement revue Rénovation-bricolage	Bu	3,5,6,10,15, 21	1	23,00	23,00	100	23,00
	Abonnement revue Prévention par CSST	Bu	2,3,4,5,6,10, 13	1	0,00	0,00	100	0,00

Cat. no	Description et commentaires	Type de local	Modules	Quantité	Coût (\$)		Remplacement	
					unitaire (hors-taxes)	total	%	coût (\$)
	Abonnement revue Géo-plein air	Bu	1,3,6,7,8, 13,14,15,19, 22,23	1	23,00	23,00	100	23,00
	Abonnement revue Sécurité	Bu	tous	1	23,00	23,00	100	23,00
	Abonnement revue Sentier, chasse et pêche	Bu	1,3,6,10,13, 14,15,16,18, 19,20,21,22, 23,24	1	44,00	44,00	100	44,00
	Abonnement revue Franc-vert	Bu	7,8,18,19,20	1	28,00	28,00	100	28,00
	Accumulateur (batterie d'auto) pour lance-pigeon, roulotte, système communication, hors-bord électrique	Te	3,6,8,10,12, 16,19,21,22	3	125,00	375,00	50	187,50
	Activités et services dans les réserves fauniques Ministère de l'Environnement et de la Faune	Bu	1,9,15,21,24	1	0,00	0,00	100	0,00
	Activités et services dans les réserves fauniques	Cl	1,21,22,23,24	14	0,00	0,00	100	0,00
	Alerte action - La scie à chaîne et l'effet rebond, DC 100-1220-21 Commission de la santé et de la sécurité du travail	Cl	3,6	14	0,00	0,00	20	0,00
	Alerte au cadmium Ministère de l'Environnement et de la Faune	Cl	7,12,20,21	14	0,00	0,00	100	0,00

Cat. no	Description et commentaires	Type de local	Modules	Quantité	Coût (\$)		Remplacement	
					unitaire (hors-taxes)	total	%	coût (\$)
	Aménager pour mieux protéger les forêts, publication ER 90-3131 Ministère des Ressources naturelles	Cl	7,18,19	14	0,00	0,00	20	0,00
	Amorces 1 boîte	At	10	1	36,00	36,00	100	36,00
	Amorces (type 209) boîte de 1 000	At	10,21	2	28,00	56,00	100	56,00
	Appareil pour injecter adrénaline pour allergies (EpiPen)	Te	3,4,6,8,10,13,14,15,16,19,21,22	1	86,00	86,00	50	43,00
	Appâts pour orignal, chevreuil, ours sel, soufre, etc.	Te	21,22	13	10,00	130,00	100	130,00
	Arbres indigènes du Canada Éd. Fides, J.L. Farrar	Cl	3,6,18	3	30,00	90,00	10	9,00
	Arbres, arbustes, arbrisseaux du Québec Les Publications du Québec, 158 pages	Cl	18	14	9,00	126,00	10	12,60
	Articles de pêche hameçons, leurres, appâts, mouches, bas de ligne, plomb, etc.	Te	12,21,22	1	1 000,00	1 000,00	50	500,00
	Articles de remplacement trousse premiers soins	Te	2,3,4,5,6,10,12,14,15,16,17,18,19,20,21,22	1	30,00	30,00	100	30,00

Cat. no	Description et commentaires	Type de local	Modules	Quantité	Coût (\$)		Remplacement	
					unitaire (hors-taxes)	total	%	coût (\$)
	Articles pour entretien et réparation de lampe à naphte	At	3,19,21,22	1	40,00	40,00	100	40,00
	Assurances camionnette, minibus, motoneiges, véhicules tout terrain, roulotte, remorques, chaloupes	Te	tous	1	2 775,00	2 775,00	100	2 775,00
	Atlas des amphibiens et reptiles du Québec par R. Bider et S. Matte	Cl	7,8	2	16,00	32,00	10	3,20
	Atlas des oiseaux nicheurs du Québec par Jean Gauthier et Yves Aubry	Bu	7,8,9,18,19	1	150,00	150,00	10	15,00
	Bien s'orienter en forêt par Sylvain St-Louis, éd. Québecor	Cl	13,14,21	1	10,00	10,00	10	1,00
	Biologie, évolution, diversité et environnement par S. Mader	Bu	7,19	1	55,00	55,00	10	5,50
	Bobine de fil Topofil	Fe	6,10,14,17,18,19,21	13	3,25	42,25	100	42,25
	Bouchons de sécurité pour oreilles pour arme ou scie protecteurs auditifs; boîte de 250	Te	2,10	1	26,00	26,00	100	26,00
	Bougies (véhicules et équipement)	Te	3,5,6,8,10,12,13,14,15,16,17,18,19,21,22	1	150,00	150,00	100	150,00
	Bourre pour cartouche fusil boîte de 250	At	2,10	6	7,00	42,00	100	42,00

Cat. no	Description et commentaires	Type de local	Modules	Quantité	Coût (\$)		Remplacement	
					unitaire (hors-taxes)	total	%	coût (\$)
	Broche à foin de fixation (10 lb)	Te	3,6,21,22	13	5,00	65,00	20	13,00
	Carnet de reçus	Cl	12	3	4,00	12,00	100	12,00
	Carte de différentes zec ou pourvoies	Cl	12,15,16,17, 18,21,22	13	5,00	65,00	30	19,50
	Carte routière du Québec	Cl	1,3,6,9,12,14, 15,17,18,19, 21,22	6	6,00	36,00	50	18,00
	Les Publications du Québec Cartouches pour carabine	Te	10,21,22	13	20,00	260,00	100	260,00
	Cassette vidéo (vierge et spécialisée)	Cl	tous	24	20,00	480,00	30	144,00
	Charte des droits et libertés du Québec Les Publications du Québec	Bu	2,16,17	1	5,00	5,00	100	5,00
	Cherchez l'erreur - Le débroussaillage, DC 100-1250-6 Commission de la santé et de la sécurité du travail	Bu	3,6	1	0,00	0,00	20	0,00
	Cherchez l'erreur - Le véhicule tout terrain, DC 100-1250-12 Commission de la santé et de la sécurité du travail	Cl	3,6	13	0,00	0,00	20	0,00
	Cible de tir pour la pratique (FITA) (arc)	Te	10,21	200	0,30	60,00	100	60,00

Cat. no	Description et commentaires	Type de local	Modules	Quantité	Coût (\$)		Remplacement	
					unitaire (hors-taxes)	total	%	coût (\$)
	Code canadien de l'électricité Les Publications du Québec	Bu	6	1	48,00	48,00	10	4,80
	Code civil format poche	Bu	16,17	1	25,00	25,00	50	12,50
	Code criminel format poche	Bu	16,17	1	25,00	25,00	50	12,50
	Code de déontologie du policier Les Publications du Québec	Bu	16,17	1	5,00	5,00	50	2,50
	Code de la route Les Publications du Québec	Bu	3	1	10,95	10,95	10	1,10
	Code de procédure pénale Les Publications du Québec	Bu	16,17	1	15,00	15,00	50	7,50
	Code du propane Les Publications du Québec	Bu	5,12	1	50,00	50,00	50	25,00
	Code national du bâtiment Les Publications du Québec	Bu	6	1	94,00	94,00	10	9,40
	Comment déposer devant les tribunaux, témoignage du policier, A. Bellemare Éditions Y. Blais	Bu	16,17	1	20,00	20,00	10	2,00
	Conduire une moto Les Publications du Québec	Cl	2,3	13	9,95	129,35	10	12,94
	Construction de maison à ossature de bois SCHL Les Publications du Québec	Cl	3,6,12,21	14	25,95	363,30	10	36,33

Cat. no	Description et commentaires	Type de local	Modules	Quantité	Coût (\$)		Remplacement	
					unitaire (hors-taxes)	total	%	coût (\$)
	Corde pour appelant 200 pieds	Te	21,22	3	7,00	21,00	30	6,30
	Cotisation CSST	Te	tous	13	6,00	78,00	100	78,00
	Courroies élastiques (paquets variés)	Te	3,5,6,10,12, 16,19,21,22	2	20,00	40,00	50	20,00
	Courroies variées en caoutchouc avec crochets	Te	3,5,6,10,12, 16,19,21,22	15	10,00	150,00	30	45,00
	Cours canadien de sécurité en maniement des armes à feu (CSMAF)	Cl	10,13,21,22	14	10,00	140,00	10	14,00
	Couteaux au carbure pour toupie	At	6,12	1	80,00	80,00	20	16,00
	Crayons marqueurs à tableau	Cl	tous	15	2,50	37,50	100	37,50
	Crayons marqueurs pour fabrication affiches	Cl	12	14	2,00	28,00	100	28,00
	Découvrez la vraie nature - les parcs québécois Ministère de l'Environnement et de la Faune	Cl	1,23,24	14	0,00	0,00	100	0,00
	Découvrez le patrimoine vivant (Parcs nationaux au Québec)	Cl	1	25	0,00	0,00	30	0,00
	Découvrir le ciel la nuit par Terence Dickinson, éd. Broquet	Cl	14	14	10,00	140,00	10	14,00

Cat. no	Description et commentaires	Type de local	Modules	Quantité	Coût (\$)		Remplacement	
					unitaire (hors-taxes)	total	%	coût (\$)
	Dépliant sur maladies poissons Ministère de l'Environnement et de la Faune	Cl	20,21,22	14	0,00	0,00	100	0,00
	Disquette boîte de 10	Lo	tous	5	15,00	75,00	30	22,50
	Douilles fusil AA Winchester, récupérables	At	10,16,17,21	1500	0,10	150,00	30	45,00
	Douilles récupérables carabine	At	10,16,17,21	500	0,50	250,00	30	75,00
	Ensemble de résine, acetone, durcisseur	At	3,6,15	2	20,00	40,00	100	40,00
	Entonnoirs variés	Te	3,6,12,16,19, 21,22	5	2,00	10,00	50	5,00
	Entretien (véhicules et équipement)	Te	3,5,6,8,10,12, 13,14,15,16, 17,18,19,21, 22	1	2 000,00	2 000,00	100	2 000,00
	Essence (véhicules et équipement)	Te	3,5,6,8,10,12, 13,14,15,16, 17,18,19,21, 22,24	1	2 000,00	2 000,00	100	2 000,00
	Étain à souder	At	3,6	5	12,00	60,00	100	60,00
	Extincteur jetable	Te	3,5,6,21,22	6	7,00	42,00	100	42,00

Cat. no	Description et commentaires	Type de local	Modules	Quantité	Coût (\$)		Remplacement	
					unitaire (hors-taxes)	total	%	coût (\$)
	Façades et devantures Les Publications du Québec	Bu	6	1	18,95	18,95	10	1,90
	Fibre de verre (rouleau ou feuille) rouleau de 20 pi	At	3,6,15	1	15,00	15,00	100	15,00
	Fiches d'enregistrement 5 po x 8 po, paquet de 100	Cl	12	3	20,00	60,00	100	60,00
	Fil de laiton pour colletage	Te	21,22	13	3,00	39,00	100	39,00
	Film et développement	Te	16,19,21,22	13	15,00	195,00	100	195,00
	Flèches de grosseurs variées (douzaine) fct des allonges	Te	9,10,16,17, 21,22	10	80,00	800,00	50	400,00
	Fondation de béton Les Publications du Québec	Cl	3,6,12,21	14	3,99	55,86	10	5,59
	Forma faune	Cl	10,13,21,22	14	10,00	140,00	10	14,00
	Fourniture pour plomberie tuyaux d'eau, égouts, collets, robinetterie	Te	6	1	500,00	500,00	100	500,00
	Fournitures pour construction et abris contreplaqué, bois, vis, moustiquaires, ciment, clous, etc.	Te	6,12,21	1	2 000,00	2 000,00	25	500,00
	Fournitures pour électricité (fils, prises, appareils d'éclairage, etc.	Te	6	1	400,00	400,00	100	400,00

Cat. no	Description et commentaires	Type de local	Modules	Quantité	Coût (\$)		Remplacement	
					unitaire (hors-taxes)	total	%	coût (\$)
	Fournitures pour entretien de bâtiment peinture, et vernis scellant	Te	6,12	20	20,00	400,00	100	400,00
	Fournitures pour installation et réparation propane tuyaux, collets	Te	5,12,21	1	500,00	500,00	100	500,00
	Frais de transport stages (visite, aller-retour)	Te	24	13	150,00	1 950,00	100	1 950,00
	Gants à fileter grandeurs variées	Te	2,3,5,6,17,19,21	6	19,00	114,00	30	34,20
	Gants de latex boîte de 100	La	4,8,19,20,21,22	2	15,00	30,00	100	30,00
	Gibier et chasse sportive Le Groupe Polygone Éditeurs inc.	Bu	10,21	1	30,00	30,00	10	3,00
	Guide Croteau: cerf de Virginie	Cl	7,8,21,22	6	30,00	180,00	30	54,00
	Guide d'entretien préventif (maison) Les Publications du Québec	Cl	6	14	5,95	83,30	10	8,33
	Guide d'orientation avec carte et boussole par Paul Jacob, Éd. de l'homme	Cl	14,21	14	17,95	251,30	10	25,13
	Guide de consommation du poisson Ministère de l'Environnement et de la Faune	Cl	20,21,22	14	0,00	0,00	100	0,00
	Guide de construction en milieu naturel Les Publications du Québec	Cl	6,18,19,21	14	24,95	349,30	10	34,93

Cat. no	Description et commentaires	Type de local	Modules	Quantité	Coût (\$)		Remplacement	
					unitaire (hors-taxes)	total	%	coût (\$)
	Guide de prévention concernant les activités particulières des agents de conservation, CSST	Cl	2,16	14	0,00	0,00	20	0,00
	Guide de sécurité nautique Ministère des Approvisionnements et Services Canada, 1991, T31-31/1991, 43 p., Canada, Garde côtière canadienne.	Cl	3,15	14	0,00	0,00	100	0,00
	Guide des poissons d'eau douce du Québec éd. Broquet, 328 pages, par Louis Bernatchez et Marie Giroux	Cl	7,8,9,12,17,19,21,22	14	27,95	391,30	10	39,13
	Guide des poissons marins de pêche sportive éd. Broquet, par B. W. Coad	Bu	7,8,19,21,22	1	30,00	30,00	10	3,00
	Guide des principaux parasites et maladies de la faune terrestre par J.-L. Fréchette, éd. Pisciconsult	Cl	14,21	14	17,95	251,30	10	25,13
	Guide Peterson, les traces d'animaux éd. Broquet	Bu	7,8,19,21	1	20,00	20,00	10	2,00
	Guide pratique de survie en forêt Éditions de l'homme, par Jean Georges Deschenaux	Cl	10,13,21,22	14	15,00	210,00	10	21,00
	Habitat du poisson, guide de planification Le doré jaune Ministère de l'Environnement et de la Faune et Fondation de la faune	Cl	6,16,19	11	0,00	0,00	10	0,00
	Habitat du poisson, guide de planification et de réalisation d'aménagement Ministère de l'Environnement et de la Faune et Fondation de la faune	Cl	6,16,19	14	19,00	266,00	10	26,60

Cat. no	Description et commentaires	Type de local	Modules	Quantité	Coût (\$)		Remplacement	
					unitaire (hors-taxes)	total	%	coût (\$)
	Habitat du poisson, guide de planification pour Touladi Ministère de l'Environnement et de la Faune et Fondation de la faune	Cl	6,16,19	14	0,00	0,00	10	0,00
	Huile pour arme aérosol	At	3,10,21	6	8,00	48,00	100	48,00
	Huile pour arme liquide	At	3,10,21	2	4,00	8,00	100	8,00
	Huiles diverses (véhicules et équipement)	Te	3,5,6,8,10,12,13,14,15,16,17,18,19,21,22,24	1	300,00	300,00	100	300,00
	Immatriculation camionnette et minibus	Te	1,3,5,6,8,10,13,14,15,16,17,18,19,20,21,22	1	288,00	288,00	100	288,00
	Immatriculation motoneige	Te	3,6,13,14,16,17,19,21,22	3	54,00	162,00	100	162,00
	Immatriculation remorque et roulotte	Te	3,6,13,14,16,17,19,21,22	4	48,00	192,00	10	19,20
	Immatriculation V.T.T.	Te	3,6,13,16,17,19,21,22	2	60,00	120,00	100	120,00
	Initiation à la chasse à l'arc PESCOF	Cl	10,13,21,22	14	10,00	140,00	10	14,00

Cat. no	Description et commentaires	Type de local	Modules	Quantité	Coût (\$)		Remplacement	
					unitaire (hors-taxes)	total	%	coût (\$)
	Initiation à la chasse avec arme à feu (ICAF)	Cl	10,13,21,22	14	10,00	140,00	10	14,00
	Installation de plomberie d'une résidence Les Publications du Québec	Bu	6	14	6,95	97,30	10	9,73
	Introduction à la chasse avec arme à poudre noire PESCOF	Cl	10,13,21,22	14	10,00	140,00	10	14,00
	L'aménagement des ponts et ponceaux en milieu forestier Ministère des Ressources naturelles	Cl	3,6	1	0,00	0,00	20	0,00
	L'art du montage de mouche Le Groupe Polygone Éditeurs inc.	Bu	10,21	1	30,00	30,00	10	3,00
	L'original Le Groupe Polygone Éditeurs inc	Bu	7,8,21,22	1	30,00	30,00	10	3,00
	L'original Institut national des viandes inc.	Cl	21,22	6	18,00	108,00	10	10,80
	La charpente en bois Les Publications du Québec	Cl	6	14	12,95	181,30	10	18,13
	La chasse à la poudre noire Le Groupe Polygone Éditeurs inc.	Bu	10,21	1	30,00	30,00	10	3,00
	La débroussailleuse** par Cégep de Sainte-Foy, 80 pages, CERFO	Cl	3,6	14	0,00	0,00	20	0,00
	La grande encyclopédie de la pêche Le Groupe Polygone Éditeurs inc., en 23 volumes	Cl	7,8,19,21,22	1	345,00	345,00	10	34,50

Cat. no	Description et commentaires	Type de local	Modules	Quantité	Coût (\$)		Remplacement	
					unitaire (hors-taxes)	total	%	coût (\$)
	La pêche hivernale au Québec Le Groupe Polygone Éditeurs inc.	Bu	10,21	1	30,00	30,00	10	3,00
	La tularémie ça nous concerne (dépliant) Ministère des loisirs, de la chasse et de la pêche	Cl	7,8,19,20	14	0,00	0,00	100	0,00
	Lacs et étangs artificiels Éditions La Liberté; par Pierre L. Landry	Cl	7,8,19	3	20,00	60,00	10	6,00
	Lame de rechange pour sciote	At	4	6	4,00	24,00	50	12,00
	Lamelle paquet de 72	Cl	7,8,19,20	1	8,09	8,09	100	8,09
	Lames pour débroussailleuse	Te	3,6,19,21,22	3	25,00	75,00	50	37,50
	Lampes pour projecteur de diapositives	Cl	1 à 24	1	50,00	50,00	50	25,00
	Lampes pour rétroprojecteur	Cl	tous	2	12,00	24,00	30	7,20
	Le chevreuil Le Groupe Polygone Éditeurs inc.	Bu	21,22	1	30,00	30,00	10	3,00
	Le plan de consolidation et de développement de la pourvoirie	Cl	1,21,22	14	0,00	0,00	30	0,00
	Le Québec forestier par F. Lagacé, E. Allen, éd. Broquet, 212 pages	Bu	tous	1	34,95	34,95	10	3,50

Cat. no	Description et commentaires	Type de local	Modules	Quantité	Coût (\$)		Remplacement	
					unitaire (hors-taxes)	total	%	coût (\$)
	Le refuge faunique énoncé d'orientation	Cl	1	14	0,00	0,00	30	0,00
	Le saumon Le Groupe Polygone Éditeurs inc.	Bu	8,21,22	1	30,00	30,00	10	3,00
	Le ski de fond au Québec par Yves Séguin, éd. Ulysse	Cl	15	14	21,00	294,00	10	29,40
	Le son de nos forêts cassette audio	Bu	8,19	1	18,95	18,95	10	1,90
	Les arbres du Québec Les Publications du Québec	Cl	18,19	14	8,95	125,30	10	12,53
	Les couvertures Les Publications du Québec	Bu	6	1	12,95	12,95	10	1,29
	Les escaliers Les Publications du Québec	Bu	6	1	12,95	12,95	10	1,29
	Les fenêtres et portes extérieures Les Publications du Québec	Bu	6	1	12,95	12,95	10	1,29
	Les mammifères de l'Amérique du Nord, guide Peterson éd. Broquet, 296 pages	Cl	7,8,9,18,19,21,22	1	24,95	24,95	10	2,50
	Les mammifères du Canada par A. W. Banfield	Cl	7,8,18,19,20,21,22	3	50,00	150,00	10	15,00
	Les oiseaux aquatiques du Québec Édition Michel Quintin, par Marc Surprenant	Cl	7,8,19,21,22	3	30,00	90,00	10	9,00

Cat. no	Description et commentaires	Type de local	Modules	Quantité	Coût (\$)		Remplacement	
					unitaire (hors-taxes)	total	%	coût (\$)
	Les oiseaux de l'est de l'Amérique du Nord éd. Broquet	Cl	7,8,9,12,17, 18,19,21,22	14	24,95	349,30	10	34,93
	Les oiseaux du Canada éd. Broquet, 652 pages	Cl	7,8,9,19	6	49,95	299,70	10	29,97
	Les périmètres de protection autour des ouvrages de captage d'eau souterraine Les Publications du Québec	Bu	6	1	9,95	9,95	10	1,00
	Les revêtements intérieurs des murs et de plafonds	Bu	6	1	12,95	12,95	10	1,29
	Les territoires à statut particulier Ministère de l'Environnement et de la Faune	Cl	1,15,16,23,24	14	0,00	0,00	50	0,00
	Leurres olfactifs variés pour piégeage, pêche, chasse	Te	21,22	13	7,00	91,00	100	91,00
	Lieux d'enfouissement sécuritaires Les Publications du Québec	Bu	6	1	12,95	12,95	10	1,29
	Lime plate standard	At	3,6,15,21	14	50,00	700,00	30	210,00
	Liste de la faune vertébrée du Québec Les Publications du Québec	Cl	7,8,9,16,17, 18,19,20,21	2	12,00	24,00	30	7,20
	Livre comptable	Cl	12	1	6,00	6,00	100	6,00

Cat. no	Description et commentaires	Type de local	Modules	Quantité	Coût (\$)		Remplacement	
					unitaire (hors-taxes)	total	%	coût (\$)
	Livre sur la prévention des accidents et maladies des policiers et policières APSAM	Cl	2	14	0,00	0,00	20	0,00
	Location de fendoir à bois valeur 3 500 \$, 37 \$/jour	Te	3	2	37,00	74,00	100	74,00
	Location piscine à l'heure	Cl	4	15	25,00	375,00	100	375,00
	Lois et règlements conservation de la faune	Cl	6,9,12,16,17, 18,19,21,22	14	195,00	2 730,00	20	546,00
	Lois et règlements conservation de la faune, abonnement aux mises à jour	Cl	6,9,12,16,17, 18,19,20,21, 22	14	50,00	700,00	100	700,00
	Lois sur bâtiment* Les Publications du Québec	Cl	6	14	11,75	164,50	20	32,90
	Lois sur la santé et la sécurité au travail Les Publications du Québec	Bu	2	1	12,65	12,65	50	6,33
	Lois sur les normes du travail Les Publications du Québec	Bu	2	1	10,80	10,80	50	5,40
	Lunette de sécurité	Te	2,3,5,6,10,17, 19,20	14	5,00	70,00	50	35,00
	Mammifères du Québec et de l'est de l'Amérique du Nord éd. Quentin, par J. Prescott	Cl	7,8,9,17,18, 19,21,22	14	29,90	418,60	10	41,86

Cat. no	Description et commentaires	Type de local	Modules	Quantité	Coût (\$)		Remplacement	
					unitaire (hors-taxes)	total	%	coût (\$)
	Mammologie : mammifères du Québec éd. Broquet, par Jean Piérard	Bu	7,8	1	20,00	20,00	10	2,00
	Manche de hache	At	3,6,21	13	10,00	130,00	100	130,00
	Manchon de lanterne à naphte	Te	3,5,6,12,15, 21,22	13	2,00	26,00	100	26,00
	Mémoires	Cl	12	1	10,00	10,00	100	10,00
	Modalités d'intervention en milieu forestier Les Publications du Québec; guide terrain	Cl	6,9,12,16,17, 18,19	14	6,95	97,30	30	29,19
	Naphte (pour lanterne)	Te	3,6,10,12,15, 16,19,21,22	1	60,00	60,00	100	60,00
	Papier pour calculatrice	Cl	12	1	2,00	2,00	100	2,00
	Papiers émeri divers	At	3,6,21	30	1,00	30,00	100	30,00
	Permis pour base de radiocommunication		3,5,6,8,10,12, 13,14,15,16, 17,19,21,22	1	78,00	78,00	100	78,00
	Permis pour téléphone mobile et portatif (radiocommunication)		3,5,6,8,10,12, 13,14,15,16, 17,19,21,22	3	47,00	141,00	100	141,00

Cat. no	Description et commentaires	Type de local	Modules	Quantité	Coût (\$)		Remplacement	
					unitaire (hors-taxes)	total	%	coût (\$)
	Petite flore forestière du Québec Les Publications du Québec	Cl	3,6,18,19	14	17,95	251,30	10	25,13
	Photocopies 800 copies par élève	Cl	1 à 24	1	500,00	500,00	100	500,00
	Pièces de rechange de ski de fond (fixations)	At	15,16	4	20,00	80,00	30	24,00
	Piégeage et gestion des animaux à fourrure	Cl	10,13,21,22	14	10,00	140,00	20	28,00
	Pigeons d'argile (caisse)	Te	10	10	13,00	130,00	100	130,00
	Piles diverses pour lampes, détecteurs et équipement divers	Te	3,5,6,8,10,12, 16,14,15,16, 17,19,21,22	1	300,00	300,00	100	300,00
	Pinceaux variés	At	3,6,12	14	10,00	140,00	50	70,00
	Plan de gestion de l'original Les Publications du Québec	Cl	8,9,19,21	14	15,00	210,00	20	42,00
	Plan de gestion de l'ours noir Les Publications du Québec	Cl	8,9,19,21	14	0,00	0,00	20	0,00
	Plan de gestion du chevreuil Les Publications du Québec	Cl	8,9,19,21	14	0,00	0,00	20	0,00
	Plan de gestion zec (pourvoiries, réserves)	Cl	8,9,19,21	14	0,00	0,00	20	0,00

Cat. no	Description et commentaires	Type de local	Modules	Quantité	Coût (\$)		Remplacement	
					unitaire (hors-taxes)	total	%	coût (\$)
	Plantes sauvages au menu Fleurbec	Cl	13,22	14	14,00	196,00	10	19,60
	Plantes sauvages comestibles Fleurbec	Cl	13,22	14	22,00	308,00	10	30,80
	Pointes de flèches de chasse douzaine	Te	10	5	40,00	200,00	100	200,00
	Pointes de flèches de pratique douzaine	Te	10	5	40,00	200,00	50	100,00
	Poissons d'eau douce du Canada par E. J. Crossman et W. B. Scott	Bu	8,19	1	60,00	60,00	10	6,00
	Poissons du Québec : recettes* Le Groupe Polygone Éditeurs inc.	Bu	22	1	30,00	30,00	10	3,00
	Polythène rouleau 100 pieds	Te	3,6,10,12,13, 19,21	2	55,00	110,00	100	110,00
	Ponceau (calvette) en métal* 12 pouces, 20 pieds	Te	6	1	128,00	128,00	100	128,00
	Ponceau (calvette) en plastique* 15 pouces, 20 pieds	Te	6	1	122,00	122,00	100	122,00
	Poudre (5 livres) pour cartouche de carabine	At	10,21,22	5	22,00	110,00	100	110,00
	Poudre noire pour arme à chargement à poudre	At	10	1	25,00	25,00	100	25,00

Cat. no	Description et commentaires	Type de local	Modules	Quantité	Coût (\$)		Remplacement	
					unitaire (hors-taxes)	total	%	coût (\$)
	Poudre pour rechargement douille à fusil 14 livres, 21 \$/lb	At	10,16	14	21,00	294,00	100	294,00
	Poudre pyrodex pour arme à poudre noire	At	10	1	25,00	25,00	100	25,00
	Préparation et cuisson du gibier* Le Groupe Polygone Éditeurs inc.	Bu	22	1	30,00	30,00	10	3,00
	Programme d'éducation en sécurité et en conservation de la faune (PESCOF)	Cl	10,13,21,22	14	10,00	140,00	10	14,00
	Projectiles à carabine boîte de 100	At	10,21,22	5	25,00	125,00	100	125,00
	Projectiles de plomb (7 ½) sac de 11 kg	At	10,21,22	6	22,00	132,00	100	132,00
	Propane (roulotte, réchaud, chauffage)	Te	5,6,10,12,15, 16,19,21,22	1	250,00	250,00	100	250,00
	Punaises en aluminium boîte de 100	At	19,21	1	7,00	7,00	50	3,50
	Rapports d'activité (diverses zec, pourvoiries, réserves fauniques)	Cl	22	20	10,00	200,00	100	200,00
	Règlement d'application du code bâtiment* Les Publications du Québec	Cl	6	14	5,50	77,00	20	15,40
	Règlement sur motoneige Les Publications du Québec	Bu	3,6,21	1	5,50	5,50	50	2,75

Cat. no	Description et commentaires	Type de local	Modules	Quantité	Coût (\$)		Remplacement	
					unitaire (hors-taxes)	total	%	coût (\$)
	Règlement sur normes d'interventions en milieu forestier	Cl	6,9,12,16,17,18,19	1	10,00	10,00	30	3,00
	Règlement sur V.T.T. Les Publications du Québec	Bu	3,6,21	1	3,15	3,15	50	1,58
	Règlements de chasse sur les oiseaux migrateurs (anglais)	Cl	9,10,12,16,17,21,22	15	0,00	0,00	100	0,00
	Règlements de chasse sur les oiseaux migrateurs (français)	Cl	9,10,12,16,17,21,22	15	0,00	0,00	100	0,00
	Règlements sur les normes minimales de secours et premiers soins Les Publications du Québec	Bu	3	1	5,50	5,50	50	2,75
	Règles d'encadrement : Assistant à la conservation de la faune Ministère de l'Environnement et de la Faune, 1998	Cl	1,9,16,17	14	0,00	0,00	20	0,00
	Règles d'encadrement : gardien de territoire Ministère de l'Environnement et de la Faune, 1998	Cl	1,9,16,17	14	0,00	0,00	20	0,00
	Résine, catalyseur et produits pour bioplastique (gallon)	At	8	1	250,00	250,00	100	250,00
	Résumé de chasse (anglais) Ministère de l'Environnement et de la Faune	Cl	9,10,12,16,17,21,22	15	0,00	0,00	100	0,00

Cat. no	Description et commentaires	Type de local	Modules	Quantité	Coût (\$)		Remplacement	
					unitaire (hors-taxes)	total	%	coût (\$)
	Résumé de chasse (français) Ministère de l'Environnement et de la Faune	Cl	9,10,12,16, 17,21,22	15	0,00	0,00	100	0,00
	Résumé de pêche (anglais) Ministère de l'Environnement et de la Faune	Cl	9,10,12,16, 17,21,22	15	0,00	0,00	100	0,00
	Résumé de pêche (français) Ministère de l'Environnement et de la Faune	Cl	9,10,12,16, 17,21,22	15	0,00	0,00	100	0,00
	Résumé de pêche au saumon (anglais) Ministère de l'Environnement et de la Faune	Cl	9,10,12,16, 17,21,22	15	0,00	0,00	100	0,00
	Résumé de pêche au saumon (français) Ministère de l'Environnement et de la Faune	Cl	9,10,12,16, 17,21,22	15	0,00	0,00	100	0,00
	Résumé de piégeage (anglais) Ministère de l'Environnement et de la Faune	Cl	9,10,12,16, 17,21,22	15	0,00	0,00	100	0,00
	Résumé de piégeage (français) Ministère de l'Environnement et de la Faune	Cl	9,10,12,16, 17,21,22	15	0,00	0,00	100	0,00
	Rivets variés Ministère de l'Environnement et de la Faune	At	3,6	10	2,00	20,00	100	20,00
	Rouleau corde de nylon jaune 3/4 po	Te	3,5,6,10,12, 13,15,16,19, 21,22	1	120,00	120,00	50	60,00

Cat. no	Description et commentaires	Type de local	Modules	Quantité	Coût (\$)		Remplacement	
					unitaire (hors-taxes)	total	%	coût (\$)
	Rouleau corde de nylon jaune 1/4 po	Te	3,5,6,10,12, 13,15,16,19, 21,22	1	100,00	100,00	50	50,00
	Rouleau corde de nylon jaune 1/2 po	Te	3,5,6,10,12, 13,15,16, 19,21,22	1	110,00	110,00	50	55,00
	Ruban marqueur fluorescent	Te	6,13,15,17, 19,21,22	20	1,50	30,00	100	30,00
	Ruban noir pour imprimante	Lo	tous	3	35,00	105,00	100	105,00
	Ruban pour imprimante couleur	Lo	tous	2	65,00	130,00	100	130,00
	Se trouver un emploi Développement des ressources humaines Canada	Cl	23	14	0,00	0,00	20	0,00
	Secourisme en milieu de travail CSST	Cl	4,12,21,22	14	10,00	140,00	20	28,00
	Série de 3 affiches (arbres) feuillus, conifères	Cl	18,19	1	12,00	12,00	10	1,20
	Service de nettoyage de sacs de couchage		6,13,21,22	4	20,00	80,00	100	80,00
	Service de nettoyage de sarraus		3,5,6,8,10,21, 22	14	3,00	42,00	100	42,00

Cat. no	Description et commentaires	Type de local	Modules	Quantité	Coût (\$)		Remplacement	
					unitaire (hors-taxes)	total	%	coût (\$)
	Ski de fond au Québec Éd. Ulysse, par Y. Séguin	Cl	15	14	21,00	294,00	10	29,40
	Soies pour lancer léger et pêche blanche	Te	12,21,22	40	10,00	400,00	100	400,00
	Soies pour lancer lourd	Te	12,21,22	13	20,00	260,00	50	130,00
	Soies pour pêche à la mouche	Te	10	13	45,00	585,00	50	292,50
	Soin et préservation de la viande de gibier et du poisson PESCOF	Cl	10,13,21,22	13	10,00	130,00	10	13,00
	Solvant (bore) pour arme	At	10,21	2	5,00	10,00	100	10,00
	Solvant aérosol Gun Scrubber	At	10,21,22	6	10,00	60,00	100	60,00
	Tampon encreur pour date	Cl	12	1	10,00	10,00	50	5,00
	Tampons carabine sac de 1 000	At	10,21,22	1	12,00	12,00	100	12,00
	Tampons fusil sac de 1 000	At	10,21,22	1	12,00	12,00	100	12,00
	Tout savoir sur ponts et ponceaux* Ministère des Ressources naturelles	Cl	6,18,19	14	0,00	0,00	20	0,00

Cat. no	Description et commentaires	Type de local	Modules	Quantité	Coût (\$)		Remplacement	
					unitaire (hors-taxes)	total	%	coût (\$)
	Transparents	CI	1 à 24	2	75,00	150,00	100	150,00
	Trousse de premiers soins T-101 modèle foresterie, se portant à la ceinture	Te	2,3,4,5,6,15, 16,18,19,21, 22	14	7,00	98,00	30	29,40
	Une question d'aménagement et d'accueil* Les Publications du Québec	CI	12,22	14	19,95	279,30	10	27,93
	Vases de pétri 60 x 15 mm, paquet de 20	CI	7,8,19,20	1	7,09	7,09	30	2,13
	Vases de pétri 100 x 20 mm, paquet de 20	CI	7,8,19	1	13,84	13,84	30	4,15
	Zoologie à colorier par Laurence M. Elsar	CI	7,8	1	12,00	12,00	10	1,20

Les coûts indiqués dans ce tableau ont été recueillis et évalués en : mars 1998

Source : CFP Mont-Laurier

MEQ - DGFPT
DOP- FH

4.3.3 Sommaire du coût total des ressources matérielles

Le tableau qui suit illustre le sommaire des coûts totaux d'achat des ressources matérielles (catégorie 3.0) ainsi que les coûts de remplacement de ces ressources pour un groupe de treize élèves, en conformité avec les dispositions de la convention collective en vigueur.

SOMMAIRE
Coût des ressources matérielles (catégorie 3.0)

Protection et exploitation de territoires fauniques

04-nov-98

517999 DEP Durée en heures : 1320

<u>Cat. no</u>	<u>Description</u>	<u>Coût</u>	
		<u>total (hors-taxes)</u>	<u>Remplacement (*)</u>
<u>3</u>	<u>Ressources matérielles</u>	40 759,73 \$	24 482,17 \$
Total général			
	Ressources matérielles	40 759,73 \$	24 482,17 \$

(*) Coût de remplacement : somme nécessaire par groupe de treize élèves pour la durée du programme.

N.B. : Ces coûts peuvent varier suivant divers facteurs (fabricants, modèles, etc.)

MEQ - DGFPT
DOP- FH

5 Aménagement physique

5.1 PRÉSENTATION

Il est essentiel de planifier l'aménagement des lieux où sera donnée la formation afin d'assurer un enseignement de qualité permettant l'atteinte des objectifs du programme.

Deux situations peuvent se présenter :

- la modification des locaux existants afin de satisfaire aux exigences du programme;
- l'aménagement de nouveaux locaux afin de permettre la mise en oeuvre du programme.

Le présent chapitre décrit les travaux éventuels à effectuer. Dans certains cas, on doit tenir compte du nombre de groupes prévus et du type de formation (temps partiel, temps plein).

La planification de l'aménagement des lieux requiert également une bonne connaissance des principes pédagogiques et organisationnels sous-jacents à la maîtrise complète de toutes les tâches du métier selon les conditions et les critères du programme.

Les données réunies ci-après visent à faciliter aux services professionnels des organismes visés la réalisation des travaux d'aménagement des lieux en vue de la mise en oeuvre du programme de formation.

5.2 DÉMARCHE SUGGÉRÉE POUR ÉTABLIR LES AMÉNAGEMENTS PHYSIQUES NÉCESSAIRES

5.2.1 Établissement de la liste des besoins

À l'heure actuelle, les centres de formation sont aménagés en fonction des exigences des anciens programmes. Il est devenu nécessaire de réviser l'aménagement des lieux utilisés en tenant compte des besoins engendrés par le programme.

Selon que l'un ou l'autre des deux types d'aménagement des lieux décrits à la section 5.1 s'avère nécessaire, les services professionnels des commissions scolaires en cause ont dès lors à entreprendre la démarche suivante :

- rassembler les éléments d'information pertinents, soit :
 - les plans de l'immeuble, des locaux et des ateliers;
 - les locaux utilisés et les locaux libres;

- les services disponibles : eau, électricité, ventilation, nombre de sorties et leur emplacement;
 - les types de matériaux;
 - l'installation;
 - l'insonorisation;
 - la hauteur des plafonds;
 - la qualité de l'éclairage;
 - les systèmes d'alarme et de détection de fumée, etc.
- évaluer les possibilités de mise en commun des locaux et des services réservés à d'autres programmes du secteur, ou même à d'autres secteurs de formation, soit :
- les locaux d'enseignement théorique;
 - les locaux de dessin technique;
 - les aires d'entreposage;
 - les services de mécanique et de sécurité.

5.2.2 Inventaire des aménagements existants

Lors de l'inventaire des aménagements existants, les responsables des commissions scolaires doivent :

- rassembler les éléments d'information suivants :
 - les plans de l'immeuble, des locaux et ateliers;
 - les locaux utilisés et les locaux libres;
 - les services disponibles :
 - eau;
 - électricité;
 - ventilation;
 - nombre de sorties et leur emplacement;
- recueillir des données utiles sur :
 - les types de matériaux;
 - l'installation;
 - l'insonorisation;
 - la hauteur des plafonds;
 - la qualité de l'éclairage;
 - les systèmes d'alarme et de détection de fumée ou de monoxyde de carbone;
- évaluer les possibilités de mise en commun des locaux et des services réservés à d'autres programmes du secteur, ou même à d'autres secteurs de formation comme :
 - les classes;
 - les locaux d'informatique;
 - les aires d'entreposage;
 - les services de mécanique et de sécurité.

5.2.3 Liste de l'ensemble des locaux et de leurs principales caractéristiques

Le tableau suivant présente la liste des locaux nécessaires à la mise en oeuvre du programme, de même que leurs dimensions, leur superficie et leur taux d'occupation pour un groupe de treize élèves.

Dimensions, superficie et taux d'occupation des lieux

Légende	Description	Dimensions en mètres	Mètres carrés	Occupation	
				Heures	%
Mu	Atelier de menuiserie	9 x 10	90		50
Cl	Classe de théorie	8 x 10	80		50
Bu	Bureau du personnel enseignant	3 x 4	12		100
Ma	Magasin (partagé n° 5181, n° 1351, n° 5190, n° 5102)	4 x 6	24		100
Ga	Garage (partagé n° 1351, n° 5181)	7 x 16	112		100
Me	Atelier à l'école (partagé n° 1351, n° 5181)	4 x 16	24		50
Cf*	Classe en forêt (partagé n° 5190, n° 5181)	5 x 10	50		50
Af*	Atelier en forêt				
Tf*	Toilette en forêt	2 x 2.5	5		50
Fe	Forêt d'enseignement et de recherche (minimum 500 ha)				
	Bâtiment-école		392		
	Bâtiments en forêt		55		
		TOTAL	447		

* Si le centre de formation est situé à proximité ou à l'intérieur de la forêt-école, les locaux et infrastructures suivis d'un astérisque (*) ne sont pas nécessaires.

5.2.4 Proposition sur les besoins en matière d'aménagement des lieux

Dans la présente section du guide, on fait une proposition d'aménagement des lieux pour un groupe de treize élèves inscrits à temps plein.

Organigramme

a) À l'école

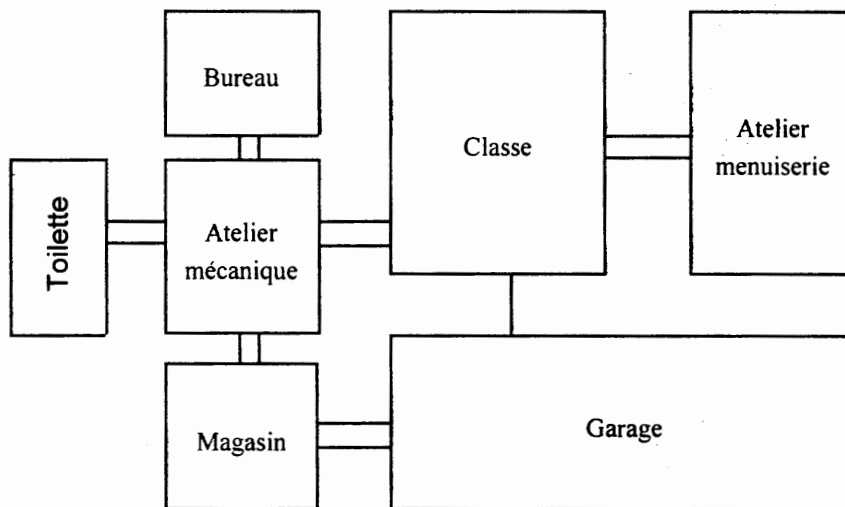

b) En forêt (si nécessaire)

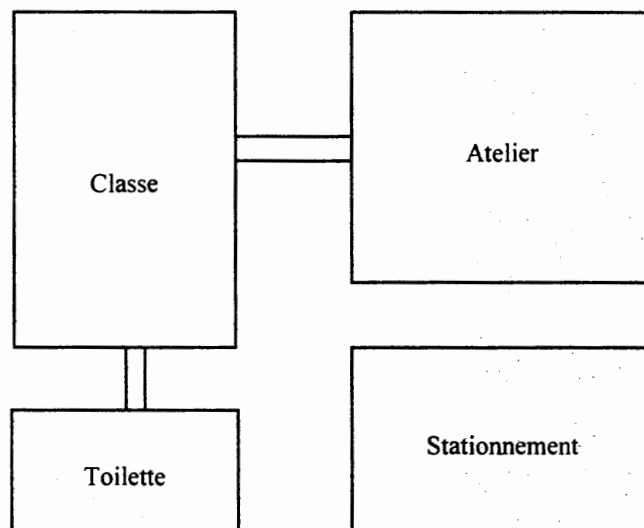

La proposition d'aménagement des lieux présentée, vise à l'atteinte optimale des objectifs du programme. Les précisions suivantes complètent la proposition.

- *Classe (Cl)*

La classe d'enseignement théorique devrait être contiguë au bureau du personnel enseignant, au magasin et à l'atelier. Elle peut accueillir treize élèves simultanément et peut servir également pour d'autres programmes. Cette classe est équipée de tables pour faciliter l'étude de cartes et de photographies aériennes. Des armoires dont la partie supérieure est vitrée permettent de ranger les manuels de classe et de référence, les photographies aériennes, des spécimens d'herbier, des spécimens naturalisés. Il est également souhaitable que l'armoire à cartes soit dans ce local.

- *Bureau du personnel enseignant (Bu)*

Le bureau du personnel enseignant est situé à proximité de la classe et de l'atelier. L'un des murs est percé d'une fenêtre qui donne sur l'atelier. On y place le mobilier standard, des armoires de rangement avec porte et serrure et des classeurs.

- *Atelier mécanique (Me)*

Un comptoir recouvert de tôle est fixé sur trois murs de l'atelier pour l'entretien du matériel utilisé. Des armoires de rangement sont placées sous le comptoir. Cet atelier comprend treize postes de travail. En plus des dimensions conformes à celles indiquées au tableau précédent, l'atelier doit présenter les caractéristiques suivantes :

- un système d'éclairage et un système d'aération adéquats, notamment pour l'évacuation des gaz d'échappement des moteurs hors-bord, des scies mécaniques, des débroussailleuses et des motoneiges;
- un lavabo;
- une douche pour les yeux.

- *Magasin (Ma)*

Accessible par l'atelier et le garage, le magasin sert à remiser tous les petits outils et instruments utilisés pour l'enseignement. Il est muni de tablettes et de casiers et ne comporte aucune fenêtre. Il doit permettre d'entreposer les armes à feu selon les normes en vigueur à la Sûreté du Québec.

- *Garage (Ga)*

Les dimensions du garage permettent d'y entreposer camionnette, minibus, remorque, motoneiges et véhicules tout terrain. Une des portes doit être de dimensions suffisantes pour une roulotte. Un enclos grillagé doit être annexé à l'extérieur du garage et permettre d'entreposer, selon les normes en vigueur, des bonbonnes de gaz propane.

- *Atelier de menuiserie (Mu)*

Ce local devrait être équipé pour faire de la menuiserie légère. Il devrait être possible d'y installer un banc de scie. On pourrait l'utiliser pour les travaux pratiques reliés aux infrastructures décrites au module *Préparer les équipements, les bâtiments et les infrastructures*. L'écharnage des animaux à fourrure et la dissection pourraient également se faire dans ce local.

- *Généralités concernant les bâtiments en forêt*

Tous les bâtiments en forêt doivent être chauffés et éclairés. S'il n'y a pas d'électricité sur les lieux, on doit prévoir d'autres moyens pour les chauffer et les éclairer.

- *Toilette en forêt (Tf)*

S'il n'y a pas d'eau courante au camp-école, on doit prévoir des toilettes chimiques respectant les normes prévues par la CSST.

- *Forêt d'enseignement et de recherche (Fe)*

Une forêt d'enseignement et de recherche, d'au moins 500 hectares, doit être disponible pour offrir le programme *Protection et exploitation de territoires fauniques*. Cette forêt doit être facilement accessible et posséder les caractéristiques d'une forêt d'enseignement et de recherche. Si certaines activités de formation pratique du programme ne peuvent être menées dans cette forêt, on devra, après arrangement avec les responsables, choisir une autre forêt, située à une distance raisonnable du centre de formation.

DIMENSIONS, SUPERFICIE ET TAUX D'OCCUPATION DES LIEUX

Protection et exploitation de territoires fauniques

517999	DEP						Durée en heures :	1320
Légende	Type de local	Longueur mètres	Largeur mètres	Mètres carrés	Occupation		Numéro de local (Facultatif)	
						Heures	%	
At	Atelier	0,00	0,00	0,00	0	0%		
Ma	Magasin	0,00	0,00	0,00	0	0%		
Re	Remise	0,00	0,00	0,00	0	0%		
Te	Terrain	0,00	0,00	0,00	0	0%		
				0,00	0	(1) 0%	(2)	

N.B. : L'occupation d'un local est évaluée en fonction d'un groupe de vingt élèves pour la durée du programme.

(1) Le total des heures d'occupation doit être égal à la durée totale du programme.

Les locaux qui ne servent pas aux activités d'apprentissage ne peuvent avoir des heures/contact. On inscrira donc 0 pour ces types de locaux.

(2) Le taux d'occupation doit égaliser 100 %.

MEQ/DGFPT
DOP/FH

Bibliographie

Dans la présente section, on donne les références bibliographiques des manuels et fascicules, des ouvrages de référence et revues, ainsi que des autres documents nécessaires à la mise en oeuvre du programme.

Manuels et fascicules

Alerte au cadmium, M.L.C.P. (gratuit)

ASSOCIATION QUÉBÉCOISE DES GROUPES D'ORNITHOLOGUE. *Québec-oiseaux*.

BANFIELD, A. W. F. *Mammifères du Canada*, Musée national des sciences naturelles.

BERGERON, Jacques, et Jacques BROUSSEAU. *Guide des poissons d'eau douce du Québec*.

BERNATCHEZ, Louis, et Marie GIROUX. *Guide des poissons d'eau douce Québec*, Les Éditions Broquet inc.

BERNATCHEZ, Louis, et Marie GIROUX. *Guide des poissons d'eau douce du Québec et leur distribution dans l'Est du Canada*, Les Éditions Broquet inc.

Biosphère, Fédération québécoise de la faune.

Clé d'identification des ailes du canard (Waterfowl identification: the master method).

COAD, Brian W. *Guide des poissons marines de pêche sportive de l'Atlantique Canadien*, Les Éditions Broquet inc.

COMMISSION DE LA SANTÉ ET DE LA SÉCURITÉ DU TRAVAIL. *Secourisme en milieu de travail*, deuxième édition revue et corrigée, Québec, 1991, 236 p.

COOK, Francis R. *Introduction aux amphibiens et reptiles du Canada*, Musée national des sciences naturelles.

CÔTÉ, Gilles. *Topométrie*, Commission scolaire Vallée de la Matapédia, 1992, 59 p.

COULOMBE G., et G. LEBEL. *Aménagement forestier*, Commission scolaire Vallée de la Matapédia, 1991, 36 p.

CROIX-ROUGE CANADIENNE QUÉBÉCOISE. *Secourisme*, 15^e édition, 1989, 110 p.

CROSSMAN ET SCOTT. *Guide des poissons d'eau douce Canada*, Environnement Canada, Les Éditions Broquet inc.

DESCHENEAU, J.G. *Guide de survie en forêt*, Les Éditions de l'homme.

Encyclopédie de la pêche.

FRÉCHETTE, J.-L. *Guide des principaux parasites et maladies de la faune terrestre.*

Guide de consommation du poisson, contaminants majeurs et pêche sportive. M.L.C.P. (gratuit)

Guide des mammifères du Canada, Les Éditions Broquet inc.

Guide des principales maladies des poissons au Québec, M.L.C.P., 1990. (gratuit)

GODFREY, Earl. *Les oiseaux du Canada*, Les Éditions Broquet inc., Musée national des sciences naturelles.

La débroussailleuse, Cégep de Sainte-Foy, CERFO, 80 p.

La grande encyclopédie de la pêche, Le Groupe Polygone Éditeurs inc.

La pêche sportive du saumon, Québec.

La tularémie ça nous concerne, M.L.C.P. (gratuit)

Le piégeage des animaux à fourrure, Québec.

MADER, Sylvia S. *Biologie, évolution, diversité et environnement*, Édition du Tricassé.

MINISTÈRE DE L'ÉNERGIE ET DES RESSOURCES. *Arbres, arbustes, arbrisseaux du Québec, comment les identifier en toutes saisons*, Québec, Les Publications du Québec, 1984, 158 p.

MINISTÈRE DE L'ÉNERGIE ET DES RESSOURCES. *Petite flore forestière du Québec*, Québec, Les Publications du Québec, 1990, 250,

MINISTÈRE DE L'ENVIRONNEMENT ET DE LA FAUNE. *Dépliant des principales maladies et anomalies des poissons*, Québec.

MINISTÈRE DE L'ENVIRONNEMENT ET DE LA FAUNE. *Modalités d'intervention en milieu forestier*, Québec.

MINISTÈRE DES FORÊTS. *Modalités d'intervention en milieu forestier*, Québec, Guide FQ-3085.

MINISTÈRE DES FORÊTS. *Modalités d'intervention en milieu forestier*, Québec, Guide FQ-3086

MINISTÈRE DES LOISIRS, DE LA CHASSE ET DE LA PÊCHE (Fondation de la faune). *Habitat du poisson, guide de planification et de réalisation d'aménagement*, Québec.

MINISTÈRE DES LOISIRS, DE LA CHASSE ET DE LA PÊCHE (Fondation de la faune). *Habitat du poisson, guide de planification pour Touladi*, Québec.

MINISTÈRE DES LOISIRS, DE LA CHASSE ET DE LA PÊCHE (Fondation de la faune). *Habitat du poisson, guide de planification - Le Doré jaune*, Québec.

MINISTÈRE DES LOISIRS, DE LA CHASSE ET DE LA PÊCHE. *Maladies des poissons*, Québec.

Nature cards (frogs, toads).

PELLETIER, Michel. *À la recherche d'un emploi, outils et conseils*, 48 p.

Principales règles de la pêche, Québec.

Principales règles de la chasse, Québec.

PROVENCHER, Paul. *Vivre en forêt*, Les Éditions de l'homme, 1973, 224 p.

QUINTIN, Michel, Louise BEAUDOIN et Michel QUINN. *Guide des mammifères terrestres du Québec, de l'Ontario et des Maritimes*.

Recueil des lois conservation de la faune.

RICHARD, Pierre, et Richard CARON. *Mammifères du Québec et de l'Est du Canada (vol. 1 et 2)*, Édition France-Amérique.

Sentier, chasse et pêche, Le Groupe Polygone Éditeurs inc.

SMITH, BARTOUR. *Guide des batraciens de l'Amérique du Nord*, Les Éditions Broquet inc.

STOKE, Donald W., et Lilian Q. STOKE. *Nos animaux : les guides skobes de la nature*, Les Éditions de l'homme.

STOKES, Donald W., et Lilian STOKES. *Guide des oiseaux de l'est de l'Amérique du Nord*, Les Éditions Broquet inc.

Ouvrages de référence et revues

On donne ici les références bibliographiques des ouvrages et des documents facultatifs, c'est-à-dire ceux que le personnel en place est libre d'acheter, d'emprunter ou de louer, compte tenu des stratégies d'enseignement choisies et des ressources financières disponibles.

500 trucs de pêche, Le Groupe Polygone Éditeurs inc.

ASSOCIATION FORESTIÈRE QUÉBÉCOISE. *Forêt conservation*.

BELROSE, F. *Ducks, Geese and Swans of North America*, Harrisburg, PA: 1978, Stackhole Books.

BELLEMARRE, A. *Comment déposer devant les tribunaux, témoignage du policier A. Bellemarre*, Éditions Y. Blais.

BROWN, J. *Helping and communal breeding in birds*, Princeton University Press: 1987.

Charte des droits et libertés, Québec.

Charte des droits et libertés, Canada.

CLEVELAND, A. *Life histories of North American gallinaceous birds*, Dover Publications: New York. 1963.

CLOUTIER, Esther, et Lucie LAFLAMME. *Profil d'accidents en forêt*, IRSST, 1985, 55 p.

Code civil.

Code criminel

Code de déontologie du policier

Code de procédure pénale, Les Publication du Québec.

COMMISSION DE LA SANTÉ ET DE LA SÉCURITÉ DU TRAVAIL. *Alerte action - La scie à chaîne et l'effet rebond*, Québec, DC 100-1220-21.

COMMISSION DE LA SANTÉ ET DE LA SÉCURITÉ DU TRAVAIL. *Campements temporaires en forêt*, DC 200-631, Québec.

COMMISSION DE LA SANTÉ ET DE LA SÉCURITÉ DU TRAVAIL. *Cherchez l'erreur - Le débroussaillage*, DC 100-1250-6, Québec.

COMMISSION DE LA SANTÉ ET DE LA SÉCURITÉ DU TRAVAIL. *Cherchez l'erreur - Le véhicule tout terrain*, DC 100-1250-12, Québec.

GARDE CÔTIÈRE CANADIENNE. *Guide de sécurité nautique*, ministère des Approvisionnements et Services Canada, Canada, 1991, T31-31/1991, 43 p.

GAUTHIER, J. *Les oiseaux nicheurs du Québec*, Service canadien de la faune, 1995.

Gibier et chasse sportive, Le Groupe Polygone Éditeurs inc.

GROSS, A. *Ornithology in laboratory and field*, Cornell University: New York, 1970.

Guide des poissons sportifs du Québec, Le Groupe Polygone Éditeurs inc.

Harmonies d'oiseaux (revue ornithologique), Éditeur Jean-Pierre Pratte.

HARRISON, C. *Nests, eggs and nestlings of North American birds*, The Stephen Greene Press: Vermont, 1978.

HOSIE, R.C. *Arbres indigènes du Canada*, Environnement Canada, 383 p.

JONCAS, P. *Guide d'orientation avec carte et boussole*, Les Éditions de l'homme, 1994, 226 p.

L'art du montage de mouche, Le Groupe Polygone Éditeurs inc.

La chasse à la poudre noire, Le Groupe Polygone Éditeurs inc.

La pêche hivernale au Québec, Le Groupe Polygone Éditeurs inc.

LAGACÉ, F. *Le Québec forestier*.

LAVE, P. *Alimentation des oiseaux du Québec*, Les Éditions Broquet inc., 1993.

Le Cheveuil, Le Groupe Polygone Éditeurs inc.

Le saumon, Le Groupe Polygone Éditeurs inc.

Les réserves nationales de la faune, Service canadien de la faune.

MINISTÈRE DE L'ÉDUCATION. *Guide d'élaboration des épreuves visant l'évaluation des connaissances pratiques*, Québec, 1989, 41 p.

MINISTÈRE DE L'ENVIRONNEMENT ET DE LA FAUNE. *Découvrez la vraie nature - les parcs québécois*, Québec.

MINISTÈRE DES RESSOURCES NATURELLES. *Aménager pour mieux protéger les forêts*, publication n° ER 90-3131, 152 p., Québec.

MINISTÈRE DE L'ÉNERGIE ET DES RESSOURCES. *Manuel d'aménagement forestier*, Bibliothèque nationale du Québec, Québec, publication 3216, 255 p.

MINISTÈRE DE L'ENVIRONNEMENT ET DE LA FAUNE. *Activités et services dans les réserves fauniques*, Québec.

MINISTÈRE DE L'ENVIRONNEMENT ET DE LA FAUNE. *Les réserves écologiques*, Québec.

MINISTÈRE DE L'ENVIRONNEMENT ET DE LA FAUNE. *Les territoires à statut particulier*, Québec.

MINISTÈRE DE L'ENVIRONNEMENT ET DE LA FAUNE. *Les zecs, nature et ?*, Québec.

Orignal, Le Groupe Polygone Éditeurs inc.

PETERSON, R. *Les oiseaux de l'est de l'Amérique du Nord*, Houghton Mifflin Company, Boston, 1989.

Poissons du Québec : recettes, Le Groupe Polygone Éditeurs inc.

Préparation et cuisson du gibier, Le Groupe Polygone Éditeurs inc.

SUPRENANT, M. *Les oiseaux aquatiques du Québec*, Éd. Michel Quinton, 1993.

1 SYNTHÈSE DU PROGRAMME D'ÉTUDES

Protection et exploitation de territoires fauniques

Code du programme : 5179

Nombre de modules : 24

Durée en heures : 1320

Valeur en unités : 88

CODE	TITRE DU MODULE	DURÉE	UNITÉS*
237011	1. Situation au regard du métier et de la démarche de formation	15	1
237021	2. Application des règles de santé et de sécurité au travail	15	1
237034	3. Utilisation du matériel, de l'outillage et de l'équipement	60	4
237043	4. Assistance aux personnes en difficulté	45	3
237053	5. Utilisation du gaz propane	45	3
237064	6. Préparation des équipements, des bâtiments et des infrastructures	60	4
237073	7. Application de notions de biologie animale	45	3
237088	8. Identification des espèces fauniques	120	8
237095	9. Interprétation des lois et règlements relatifs à la conservation de la faune	75	5
237105	10. Utilisation d'armes de chasse	75	5
237112	11. Communication en milieu de travail	30	2
237123	12. Gestion d'un poste d'accueil	45	3
237132	13. Survie en forêt	30	2
237144	14. Orientation en forêt	60	4
237152	15. Déplacement non motorisé en forêt	30	2
237165	16. Patrouille du territoire	75	5
237174	17. Enquête	60	4
237183	18. Notions d'écologie forestière	45	3
237194	19. Assistance aux spécialistes en aménagement faunique	60	4
237202	20. Pathologie animale	30	3
237215	21. Techniques de pêche, de chasse et de piégeage	75	5
237226	22. Accompagnement des usagers	90	6
237231	23. Recherche d'emploi	15	1
237248	24. Intégration au milieu de travail	120	8

Tableau I



* Une unité équivaut à 15 heures.

Ce programme conduit au diplôme d'études professionnelles en *Protection et exploitation de territoires fauniques*.

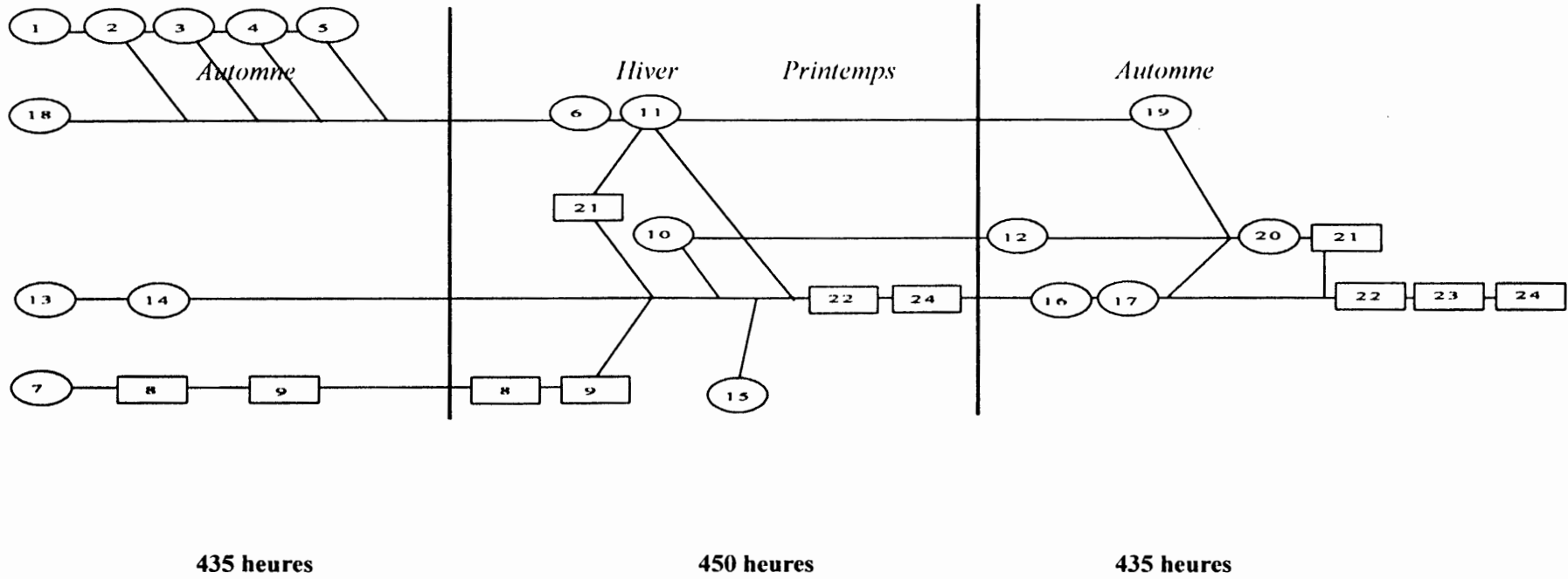
Annexe II Logigramme du programme



Légende

-  module complet
-  module scindé selon les saisons

- | | | |
|---|---|---|
| 1 Situation au regard du métier et de la démarche de formation | 6 Préparation des équipements, des bâtiments et des infrastructures | 12 Gestion d'un poste d'accueil |
| 2 Application des règles de santé et de sécurité au travail | 8 Identification des espèces fauniques 80/120 | 16 Patrouille du territoire |
| 3 Utilisation du matériel, de l'outillage et de l'équipement | 9 Interprétation des lois et règlements relatifs à la conservation de la faune 40/75 | 17 Enquête |
| 4 Assistance aux personnes en difficulté | 10 Utilisation d'armes de chasse | 19 Assistance aux spécialistes en aménagement faunique |
| 5 Utilisation du gaz propane | 11 Communication en milieu de travail | 20 Pathologie animale |
| 7 Application de notions de biologie animale | 15 Déplacement non motorisé en forêt | 21 Techniques de pêche, de chasse et de piégeage 45/75 |
| 8 Identification des espèces fauniques 40/120 | 21 Techniques de pêche, de chasse et de piégeage 30/75 | 22 Accompagnement des usagers 45/90 |
| 9 Interprétation des lois et règlements relatifs à la conservation de la faune 35/75 | 22 Accompagnement des usagers 45/90 | 23 Recherche d'emploi |
| 13 Survie en forêt | 24 Intégration au milieu de travail 60/120 | 24 Intégration au milieu de travail 60/120 |
| 14 Orientation en forêt | | |
| 18 Notions d'écologie forestière | | |

